

**SZCZEGÓŁOWA SPECYFIKACJA TECHNICZNA**  
**D.00.00.00.**  
**WYMAGANIA OGÓLNE**

**1. WSTĘP**

Roboty ujęte w niniejszej SST zgodne są z wspólnym słownikiem zamówień (CPV).

**KOD CPV 45233000-9** Roboty w zakresie konstruowania, fundamentowania oraz wykonywania autostrad i dróg.

**KOD CPV 45316110-9** Instalacja ulicznego sprzętu oświetleniowego.

**1.1. Przedmiot Szczegółowej Specyfikacji Technicznej**

Przedmiotem niniejszej Szczegółowej Specyfikacji Technicznej (SST) są przepisy dotyczące wykonania i odbioru robót związanych z **budową ulicy Jaśminowej w Ostrołęce**.

**1.2. Zakres stosowania SST**

Szczegółową Specyfikację Techniczną (SST) stosuje się jako dokument przetargowy przy zleceniu i realizacji robót.

**1.3. Zakres robót objętych SST**

Ustalenia zawarte w niniejszej specyfikacji obejmują wymagania ogólne dla **budowy ulicy Jaśminowej w Ostrołęce** wspólne dla robót objętych niżej wymienionymi specyfikacjami:

**D.01.00.00. ROBOTY PRZYGOTOWAWCZE**

D.01.01.01. Odtworzenie trasy w terenie

**D.02.00.00. ROBOTY ZIEMNE**

D.02.01.01. Wykonanie wykopów

D.02.03.01. Wykonanie nasypów

D.02.03.01c. Montaż geotkaniny jako warstwa zbrojąca grunt.

**D.04.00.00. PODBUDOWY**

D.04.01.01. Profilowanie z zagęszczeniem podłoża

D.04.04.02. Podbudowa z kruszywa łamanego stabilizowanego mechanicznie

**D.05.00.00. NAWIERZCHNIE**

D.05.03.23. Nawierzchnia z kostki brukowej betonowej

**D.06.00.00. ROBOTY WYKOŃCZENIOWE**

D.06.01.01.a Regulacja pionowa uzbrojenia podziemnego

**D.07.00.00. URZĄDZENIA BEZPIECZEŃSTWA RUCHU**

D.07.01.01. Oznakowanie poziome

D.07.02.01. Oznakowanie pionowe

D.07.07.01. Roboty instalacyjne elektryczne przy budowie linii oświetlenia ulicznego.

**D.08.00.00. ELEMENTY ULIC**

D.08.01.02. Krawężniki kamienne

D.08.03.01. Obrzeża betonowe

**1.4. Określenia podstawowe**

Użyte w SST, wymienione poniżej określenia należy rozumieć następująco:

**1.4.1.** Budowla drogowa - obiekt budowlany, nie będący budynkiem, stanowiący całość techniczno-użytkową (drogę) albo jego część stanowiąca odrębny element konstrukcyjny lub technologiczny (obiekt mostowy, korpus

ziemny, węzeł).

**1.4.2.** Chodnik - wyznaczony pas terenu przy jezdni lub odsunięty od jezdni, przeznaczony do ruchu pieszych i odpowiednio utwardzony.

**1.4.3.** Droga - wydzielony pas terenu przeznaczony do ruchu lub postoju pojazdów oraz ruchu pieszych wraz z wszelkimi urządzeniami technicznymi związanymi z prowadzeniem i zabezpieczeniem ruchu.

**1.4.4.** Dziennik Budowy - opatrzone pieczęcią Zamawiającego zeszyt, z ponumerowanymi stronami, służący do notowania wydarzeń zaistniałych w czasie wykonywania zadania budowlanego, rejestrowania dokonywanych odbiorów Robót, przekazywania poleceń i innej korespondencji technicznej pomiędzy Inspektorem nadzoru, Wykonawcą i projektantem.

**1.4.5.** Jezdnia - część korony drogi przeznaczona do ruchu pojazdów.

**1.4.6.** Kierownik budowy - osoba wyznaczona przez Wykonawcę, upoważniona do kierowania robotami i do występowania w jego imieniu w sprawach realizacji kontraktu.

**1.4.7. Kierownik projektu** – osoba wyznaczona przez Inwestora, upoważniona do nadzorowania, kontrolowania robót prowadzonych przez Wykonawcę i będąca pośrednikiem pomiędzy Inspektorem nadzoru a Inwestorem.

**1.4.7.1. Inspektor nadzoru** – osoba wyłoniona w drodze przetargu przez Inwestora, nadzorująca i kontrolująca roboty budowlane prowadzone przez Wykonawcę i będąca pośrednikiem pomiędzy Kierownikiem projektu a Wykonawcą.

**1.4.8. Korona drogi** - jezdnia z pobocznymi lub chodnikami, zatokami, pasami awaryjnego postoju i pasami dzielącymi jezdnie.

**1.4.9. Konstrukcja nawierzchni** - układ warstw nawierzchni wraz ze sposobem ich połączenia.

**1.4.10.** Korpus drogowy - nasyp lub ta część wykopu, która jest ograniczona koroną drogi i skarpami rowów.

**1.4.11.** Koryto - element uformowany w korpusie drogowym w celu ułożenia w nim konstrukcji nawierzchni.

**1.4.12.** Kosztorys Ofertowy - wyceniony Kosztorys Ślepy.

**1.4.13.** Kosztorys Ślepy - wykaz Robót z podaniem ich ilości (przedmiar) w kolejności technologicznej ich wykonania.

**1.4.14.** Księga Obmiarów - akceptowany przez Inspektora nadzoru zeszyt z ponumerowanymi stronami służący do wpisywania przez Wykonawcę obmiaru dokonywanych Robót w formie wyliczeń, szkiców i ew. dodatkowych załączników. Wpisy w Księdze Obmiarów podlegają potwierdzeniu przez Inspektora nadzoru.

**1.4.15.** Laboratorium - drogowe lub inne laboratorium badawcze, zaakceptowane przez Zamawiającego, niezbędne do przeprowadzenia wszelkich badań i prób związanych z oceną jakości materiałów oraz robót.

**1.4.16.** Materiały - wszelkie tworzywa niezbędne do wykonania Robót, zgodne z Dokumentacją Projektową i specyfikacjami technicznymi, zaakceptowane przez Inspektora nadzoru.

**1.4.17.** Nawierzchnia - warstwa lub zespół warstw służących do przyjmowania i rozkładania obciążeń od ruchu na podłoże gruntowe i zapewniających dogodne warunki dla ruchu.

- a) **Warstwa ścieralna** - wierzchnia warstwa nawierzchni poddana bezpośrednio oddziaływaniu ruchu i czynników atmosferycznych.
- b) **Warstwa wiążąca** - warstwa znajdująca się między warstwą ścieralną a podbudową, zapewniająca lepsze rozłożenie naprężeń w nawierzchni i przekazywanie ich na podbudowę.
- c) **Warstwa wyrównawcza** - warstwa służąca do wyrównania nierówności podbudowy lub profilu istniejącej nawierzchni.

- d) **Podbudowa** - dolna część nawierzchni służąca do przenoszenia obciążeń od ruchu na podłoże. Podbudowa może składać się z podbudowy zasadniczej i podbudowy pomocniczej.
- e) **Podbudowa zasadnicza** - górna część podbudowy spełniająca funkcje nośne w konstrukcji nawierzchni. Może ona składać się z jednej lub dwóch warstw.
- f) Podbudowa pomocnicza - dolna część podbudowy spełniająca, obok funkcji nośnych, funkcje zabezpieczenia nawierzchni przed działaniem wody, mrozu i przenikaniem cząstek podłoża. Może zawierać warstwę mrozoochronną, odsączającą lub odcinającą.
- g) Warstwa mrozoochronna - warstwa, której głównym zadaniem jest ochrona nawierzchni przed skutkami działania mrozu.
- h) Warstwa odcinająca - warstwa stosowana w celu uniemożliwienia przenikania cząstek drobnych gruntu do warstwy nawierzchni leżącej powyżej.
- i) Warstwa odsączająca - warstwa służąca do odprowadzenia wody przedostającej się do nawierzchni.

**1.4.18. Niweleta** - wysokościowe i geometryczne rozwinięcie na płaszczyźnie pionowego przekroju w osi drogi lub obiektu mostowego.

**1.4.19. Objazd tymczasowy** - droga specjalnie przygotowana i odpowiednio utrzymana do przeprowadzenia ruchu publicznego na okres budowy.

**1.4.20. Odpowiednia (bliska) zgodność** - zgodność wykonywanych Robót z dopuszczonymi tolerancjami, a jeśli przedział tolerancji nie został określony - z przeciętnymi tolerancjami, przyjmowanymi zwyczajowo dla danego rodzaju Robót budowlanych.

**1.4.21. Pas drogowy** - wydzielony liniami rozgraniczającymi pas terenu przeznaczony do umieszczania w nim drogi oraz drzew i krzewów. Pas drogowy może również obejmować teren przewidziany do rozbudowy drogi i budowy urządzeń chroniących ludzi i środowisko przed uciążliwościami powodowanymi przez ruch na drodze.

**1.4.22. Podłoże** - grunt rodzimy lub nasypowy, leżący pod nawierzchnią do głębokości przemarzania.

**1.4.23. Polecenie Inspektora nadzoru** - wszelkie polecenia przekazane Wykonawcy przez Inspektora nadzoru, w formie pisemnej, dotyczące sposobu realizacji Robót lub innych spraw związanych z prowadzeniem budowy.

**1.4.24. Projektant** - uprawniona osoba prawna lub fizyczna będąca autorem Dokumentacji Projektowej.

**1.4.25. Przedsięwzięcie budowlane** - kompleksowa realizacja nowego połączenia drogowego lub całkowita modernizacja (zmiana parametrów geometrycznych trasy w planie i przekroju podłużnym) istniejącego połączenia.

**1.4.26. Rekultywacja** - roboty mające na celu uporządkowanie i przywrócenie pierwotnych funkcji terenom naruszonym w czasie realizacji zadania budowlanego.

**1.4.27. Rysunki** - część Dokumentacji Projektowej, która wskazuje lokalizację, charakterystykę i wymiary obiektu będącego przedmiotem robót.

**1.4.28. Zadanie budowlane** - część przedsięwzięcia budowlanego, stanowiąca odrębną całość konstrukcyjną lub technologiczną, zdolną do samodzielnego spełnienia przewidywanych funkcji techniczno-użytkowych. Zadanie może polegać na wykonywaniu Robót związanych z budową, modernizacją, utrzymaniem oraz ochroną budowli drogowej lub jej elementu.

## **1.5. Ogólne wymagania dotyczące Robót**

Wykonawca Robót jest odpowiedzialny za jakość ich wykonania oraz za ich zgodność z Dokumentacją Projektową, SST i poleceniami Inspektora nadzoru.

### **1.5.1. Przekazanie Placu Budowy**

(1) Zamawiający w terminie określonym w Dokumentach Kontraktowych przekazuje Wykonawcy Plac Budowy wraz ze wszystkimi wymaganymi uzgodnieniami, Dziennik Budowy oraz jeden egzemplarz projektu wykonawczego, jeden komplet SST, oraz ew. jeden egz. projektu stałej organizacji ruchu.

(3) Na Wykonawcy spoczywa obowiązek złożenie do zatwierdzenia harmonogramu robót, przed przekazaniem placu budowy.

(2) Na Wykonawcy spoczywa odpowiedzialność za ochronę przekazanych mu dokumentów do chwili odbioru ostatecznego robót. Uszkodzone lub zniszczone znaki geodezyjne Wykonawca odtworzy i utrwali na własny koszt.

### 1.5.2. Dokumentacja Projektowa

(1) Dokumentacja Projektowa przekazana Zamawiającemu pn. „**Budowy ulicy Jaśminowej w Ostrołęce**”,

zawiera:

- a) projekt budowlany,
- b) szczegółowe specyfikacje techniczne wykonania i odbioru robót,
- c) kosztorysy,
- d) ew. projekt stałej organizacji ruchu,
- e) ew. opracowania i dokumenty towarzyszące.

(2) Jeżeli w trakcie wykonywania Robót okaże się koniecznym uzupełnienie Dokumentacji Projektowej, przekazanej przez Zamawiającego, Wykonawca sporządzi brakujące rysunki i SST na własny koszt w 2-u egzemplarzach i przedłoży je Inspektorowi nadzoru do zatwierdzenia.

### 1.5.3. Zgodność Robót z Dokumentacją Projektową i SST

(1) Dokumentacja Projektowa, SST oraz inne dodatkowe dokumenty przekazywane przekazane przez Inspektora nadzoru Wykonawcy w trakcie trwania Kontraktu stanowią część Kontraktu, a wymagania wyszczególnione w choćby jednym z nich są obowiązujące dla Wykonawcy tak jakby zawarte były w całej dokumentacji.

(2) W przypadku rozbieżności w ustaleniach poszczególnych dokumentów obowiązuje następująca kolejność ich ważności:

- Szczegółowa Specyfikacja Techniczna oraz normy i przepisy budowlane powszechnie obowiązujące.
- Dokumentacja Projektowa.

(3) Wykonawca nie może wykorzystywać błędów lub opuszczeń w Dokumentach Kontraktowych na własną korzyść, a o ich wykryciu winien natychmiast powiadomić Inspektora nadzoru, który dokona odpowiednich zmian i poprawek.

(4) Wszystkie wykonane Roboty i dostarczone materiały będą zgodne z Dokumentacją Projektową i SST. W przypadku rozbieżności opis wymiarów ważniejszy jest od odczytu ze skali rysunku.

(5) Dane określone w Dokumentacji Projektowej i w SST będą uważane za wartości docelowe, od których dopuszczalne są odchylenia w ramach określonego przez Inspektora nadzoru i SST przedziału tolerancji. Cechy materiałów i elementów budowlanej muszą być jednorodne i wykazywać bliską zgodność z określonymi wymaganiami, a rozrzuty tych cech nie powinny przekraczać dopuszczalnego przedziału tolerancji.

Jeżeli została określona wartość minimalna lub wartość maksymalna tolerancji albo obie te wartości, to Roboty powinny być prowadzone w taki sposób, aby cechy tych materiałów lub elementów budowlanej nie znajdowały się w przeważającej mierze w pobliżu wartości granicznych.

W przypadku, gdy materiały lub Roboty nie są w pełni zgodne z Dokumentacją Projektową lub SST, ale osiągnięta zostanie możliwa do zaakceptowania jakość elementu budowlanej, to Inspektor nadzoru może akceptować takie Roboty i zgodzić się na ich pozostawienie, jednak zastosuje odpowiednie potrącenia od ceny kontraktowej, zgodnie z ustaleniami szczegółowymi kontraktu lub SST.

(6) W przypadku, gdy materiały lub Roboty nie są w pełni zgodne z Dokumentacją Projektową lub SST, i wpłynęło to na niezadowalającą jakość elementu budowlanej, to takie materiały zastąpione innymi a Roboty rozebrane i wykonane ponownie na koszt Wykonawcy.

### 1.5.4. Zabezpieczenie Placu Budowy

(1) Wykonawca jest zobowiązany do zabezpieczenia Placu Budowy oraz utrzymania ruchu publicznego na Placu Budowy, w sposób określony w SST D.00.00.00, w okresie trwania realizacji kontraktu aż do zakończenia i odbioru ostatecznego Robót.

(2) Przed przystąpieniem do Robót Wykonawca przedstawi Inspektorowi nadzoru do zatwierdzenia

uzgodniony z Projekt Organizacji Ruchu i Zabezpieczenia Robót w okresie trwania budowy. W zależności od potrzeb i postępu Robót projekt organizacji Ruchu powinien być aktualizowany przez Wykonawcę na bieżąco i zatwierdzany przez Zarządzającego drogą.

- (3) W czasie wykonywania Robót Wykonawca dostarczy, zainstaluje i będzie obsługiwał wszystkie tymczasowe urządzenia zabezpieczające takie jak: ogrodzenia, oświetlenie, sygnały i znaki ostrzegawcze, zapory itp., zatrudni dozorców i podejmie wszelkie inne środki niezbędne dla ochrony Robót, bezpieczeństwa pojazdów i pieszych.
- (4) Wykonawca zapewni stałe warunki widoczności w dzień i w nocy tych zapór i znaków, dla których jest to nieodzowne ze względów bezpieczeństwa.
- (5) Wszystkie znaki, zapory i inne urządzenia zabezpieczające powinny być akceptowane przez Inspektora nadzoru.
- (6) Fakt przystąpienia do Robót Wykonawca powinien obwieścić publicznie przed ich rozpoczęciem w sposób uzgodniony z Inspektorem nadzoru oraz przez umieszczenie w miejscach i ilościach określonych przez Inspektora nadzoru tablic informacyjnych, których treść będzie zatwierdzona przez Inspektora nadzoru. Tablice informacyjne będą utrzymywane przez Wykonawcę w dobrym stanie przez cały okres realizacji Robót.
- (7) Koszt zabezpieczenia Placu Budowy nie podlega odrębnej zapłacie i przyjmuje się, że jest włączony w cenę kontraktową.

#### **1.5.5. Ochrona środowiska w czasie wykonywania Robót**

- (1) Wykonawca ma obowiązek znać i stosować w czasie prowadzenia Robót wszelkie przepisy dotyczące ochrony środowiska naturalnego. W okresie trwania realizacji Kontraktu, aż do zakończenia i odbioru ostatecznego Robót, Wykonawca będzie podejmować wszelkie uzasadnione kroki mające na celu stosowanie się do przepisów i norm dotyczących ochrony środowiska na Placu i wokół Placu Budowy oraz będzie unikać uszkodzeń lub uciążliwości dla osób lub własności społecznej i innych, a wynikających ze skażenia, hałasu lub innych przyczyn powstałych w następstwie jego sposobu działania. Stosując się do tych wymagań Wykonawca będzie miał szczególny wzgląd na:
  - Lokalizację bazy, magazynów, składowisk i wewnętrznych dróg transportowych zostaną tak wybrane, aby nie powodować zniszczeń w środowisku naturalnym.
  - Plac Budowy i wykopy będą utrzymywane bez wody stojącej.
  - Zostaną podjęte odpowiednie środki zabezpieczające przed:
    - zanieczyszczeniem zbiorników i cieków wodnych pyłami, paliwami, olejami, materiałami bitumicznymi, chemikaliami oraz innymi szkodliwymi substancjami,
    - zanieczyszczeniem powietrza pyłami i gazami,
    - przekroczeniem dopuszczalnych norm hałasu,
    - możliwością powstania pożaru.
- (2) Opłaty i kary za przekroczenie w trakcie realizacji Robót norm, określonych w odpowiednich przepisach dotyczących ochrony środowiska, obciążają Wykonawcę.
- (3) Odpady powstałe w czasie procesu budowlanego stają się własnością Wykonawcy i na nim spoczywa obowiązek ich utylizacji, chyba, że Kierownik projektu zdecyduje inaczej.

#### **1.5.6. Ochrona przeciwpożarowa**

- (1) Wykonawca będzie przestrzegać przepisów ochrony przeciwpożarowej.
- (2) Wykonawca będzie utrzymywać sprawny sprzęt przeciwpożarowy, wymagany przez odpowiednie przepisy, na terenie baz produkcyjnych, w pomieszczeniach biurowych, mieszkalnych i magazynach oraz w maszynach i pojazdach.
- (3) Materiały łatwopalne będą składowane w sposób zgodny z odpowiednimi przepisami i zabezpieczone przed dostępem osób trzecich.
- (4) Wykonawca będzie odpowiedzialny za wszelkie straty spowodowane pożarem wywołanym jako rezultat

realizacji Robót albo przez personel Wykonawcy.

#### **1.5.7. Materiały szkodliwe dla otoczenia**

- (1) Materiały, które w sposób trwały są szkodliwe dla otoczenia, nie zostaną dopuszczone do użycia.
- (2) Nie dopuszcza się do użycia materiałów wywołujących szkodliwe promieniowanie o stężeniu większym od dopuszczalnego.
- (3) Wszelkie materiały odpadowe użyte do Robót powinny mieć świadectwa dopuszczenia, wydane przez uprawnioną jednostkę, jednoznacznie określające brak szkodliwego oddziaływania tych materiałów na środowisko.
- (4) Materiały, które są szkodliwe dla otoczenia tylko w czasie Robót, a po zakończeniu Robót ich szkodliwość zanika (np. materiały pyłaste) mogą być użyte pod warunkiem przestrzegania wymagań technologicznych w budowaniu. Jeżeli wymagają tego odpowiednie przepisy Zamawiający powinien otrzymać zgodę na użycie tych materiałów od właściwych organów administracji państwowej.
- (5) Jeżeli Wykonawca użył materiałów szkodliwych dla otoczenia nie zgodnie ze specyfikacjami, a ich użycie spowodowało jakiegokolwiek zagrożenie środowiska, to konsekwencje tego poniesie Wykonawca.

#### **1.5.8. Ochrona własności publicznej i prywatnej**

- (1) Wykonawca jest zobowiązany do ochrony przed uszkodzeniem lub zniszczeniem własności publicznej i prywatnej.
- (2) Jeżeli w związku z zaniedbaniem, niewłaściwym prowadzeniem robót lub brakiem koniecznych działań ze strony Wykonawcy nastąpi uszkodzenie lub zniszczenie własności publicznej lub prywatnej, to Wykonawca na swój koszt naprawi lub odtworzy uszkodzoną własność. Stan naprawionej własności powinien być nie gorszy niż przed powstaniem uszkodzenia.
- (3) Wykonawca jest w pełni odpowiedzialny za ochronę urządzeń uzbrojenia terenu takich jak: przewody, rurociągi, kable teletechniczne itp., oraz uzyska u odpowiednich władz będących właścicielami tych urządzeń informacje odnośnie dokładnego położenia tych urządzeń w obrębie Placu Budowy.
- (4) O zamiarze przystąpienia do Robót w pobliżu tych urządzeń, bądź ich przełożenia, Wykonawca powinien zawiadomić właścicieli tych urządzeń i Inspektora nadzoru.
- (5) O fakcie przypadkowego uszkodzenia instalacji i urządzeń podziemnych Wykonawca bezzwłocznie powiadomi Inspektora nadzoru i zainteresowane władze oraz będzie z nimi współpracował dostarczając wszelkiej pomocy potrzebnej przy dokonywaniu napraw.
- (6) Wykonawca będzie odpowiadać za urządzenia obce, które w wyniku działań Wykonawcy zostały uszkodzone.
- (7) Na wykonawcy spoczywa obowiązek:
  - realizacji robót w sposób powodujący minimalne niedogodności dla osób trzecich,
  - odpowiedzialności za uszkodzenia zabudowy otaczającej teren budowy,
  - sporządzenia inwentaryzacji stanu istniejącego otoczenia placu budowy,
  - zawiadomienia Inspektora nadzoru zawieranych z właścicielami terenów przyległych do placu budowy umowach,
  - sporządzenie inwentaryzacji stanu technicznego dróg służących Wykonawcy do obsługi placu budowy,

#### **1.5.9. Ograniczenie obciążeń osi pojazdów**

- (1) Wykonawca będzie stosować się do obowiązujących ograniczeń obciążeń osi pojazdów podczas transportu materiałów i sprzętu na drogach publicznych poza granicami Placu Budowy.
- (2) Uzyska on wszelkie niezbędne zezwolenia od odpowiednich władz na użycie pojazdów o ponadnormatywnych obciążeniach osi i w sposób ciągły będzie powiadamiał Inspektora nadzoru o

fakcie użycia takich pojazdów. Uzyskanie zezwolenia nie zwalnia Wykonawcy od odpowiedzialności za uszkodzenia dróg, które mogą być spowodowane ruchem tych pojazdów.

- (3) Wykonawca nie może używać pojazdów o ponadnormatywnych obciążeniach osi na istniejących ani wykonywanych konstrukcjach nawierzchni w obrębie granic Placu Budowy.
- (4) Wykonawca będzie odpowiedzialny za jakiegokolwiek uszkodzenia spowodowane ruchem budowlanym i będzie zobowiązany do naprawy uszkodzonych elementów na własny koszt, w sposób zaakceptowany przez Inspektora nadzoru.

#### **1.5.10. Bezpieczeństwo i higiena pracy**

- (1) Podczas realizacji Robót Wykonawca powinien przestrzegać przepisów dotyczących bezpieczeństwa i higieny pracy. W szczególności Wykonawca ma obowiązek zadbać, aby personel nie wykonywał pracy w warunkach niebezpiecznych, szkodliwych dla zdrowia oraz nie spełniających odpowiednich wymagań sanitarnych.
- (2) Wykonawca zapewni i będzie utrzymywał wszelkie urządzenia zabezpieczające, socjalne oraz sprzęt i odpowiednią odzież dla ochrony życia i zdrowia osób zatrudnionych na budowie oraz dla zapewnienia bezpieczeństwa publicznego.
- (3) Uznaje się, że wszelkie koszty związane z wypełnieniem wymagań określonych powyżej nie podlegają odrębnej zapłacie i są uwzględnione w Cenie Kontraktowej.
- (4) Wykonawca przed rozpoczęciem robót dostarczy do zatwierdzenia Inspektorowi nadzoru plan BIOZ.

#### **1.5.11. Ochrona i utrzymanie Robót**

- (1) Wykonawca będzie odpowiedzialny za ochronę Robót i za wszelkie materiały i urządzenia używane do Robót od daty rozpoczęcia do zakończenia i odbioru końcowego Robót.
- (2) Wykonawca będzie utrzymywać roboty do czasu końcowego odbioru. Utrzymanie powinno być prowadzone w taki sposób, aby budowla drogowa lub jej elementy były w zadawalającym stanie przez cały czas, do momentu odbioru końcowego.
- (3) Jeśli Wykonawca w jakimkolwiek czasie zaniedba utrzymanie, to na polecenie Inspektora nadzoru powinien rozpocząć roboty utrzymaniowe nie później niż w 24 godziny po otrzymaniu tego polecenia.
- (4) Wykonawca zobowiązany jest do stosowania się do obowiązujących norm i przepisów prawnych dot. utrzymania i ochrony robót.
- (5) Wykonawca przyjmuje do wiadomości informację określającą równoważność norm i przepisów prawnych.
- (6) Wykonawca po odkryciu niewypałów i niewybuchów, musi zgodnie z obowiązującymi przepisami zabezpieczyć teren ich występowania i powiadomić odpowiednie służby oraz po usunięciu zagrożenia dalej kontynuować prace, nie wykorzystując powyższego jako argument niedotrzymania terminów prac.

## **2. MATERIAŁY**

### **2.1. Źródła uzyskania materiałów**

- (1) Źródła uzyskania wszystkich materiałów powinny być wybrane przez Wykonawcę z wyprzedzeniem, przed rozpoczęciem Robót. Nie później niż 3 tygodnie przed zaplanowanym użyciem materiałów Wykonawca dostarczy Inspektorowi nadzoru szczegółowe informacje dotyczące proponowanego źródła wytwarzania lub wydobywania, wymagane świadectwa badań laboratoryjnych i reprezentatywne próbki materiałów. W przypadku niezaakceptowania przez Inspektora nadzoru materiału ze wskazanego źródła, Wykonawca przedstawi do akceptacji Inspektorowi nadzoru materiał z innego źródła. Zatwierdzenie partii materiałów z danego źródła nie oznacza, że wszystkie materiały z tego źródła będą przez Inspektora nadzoru dopuszczone do wbudowania.

- (2) Wykonawca zobowiązany jest prowadzić na bieżąco badania w celu udokumentowania, że materiały uzyskane z dopuszczonego źródła w sposób ciągły będą spełniały wymagania SST.

## **2.2. Pozyskiwanie materiałów miejscowych**

- (1) Wykonawca odpowiada za uzyskanie pozwoleń od właścicieli i odnośnych władz na pozyskanie materiałów z jakichkolwiek źródeł miejscowych włączając w to źródła wskazane przez Zamawiającego i jest zobowiązany dostarczyć Inspektorowi wymagane dokumenty przed rozpoczęciem eksploatacji źródła.
- (2) Wykonawca przedstawi dokumentację zawierającą raporty z badań terenowych i laboratoryjnych oraz proponowaną przez siebie metodę wydobywania i selekcji do zatwierdzenia Inspektorowi nadzoru.
- (3) Biorąc pod uwagę fakt, że na podstawie próbek pobranych ze źródła nie można dokładnie określić granic zalegania materiałów i że mogą wystąpić normalne wahania ich cech, Inspektor nadzoru może polecić selekcję materiału z danej części źródła oraz może odrzucić część źródła jako nie nadającą się do eksploatacji.
- (4) Wykonawca ponosi odpowiedzialność za spełnienie wymagań ilościowych i jakościowych materiałów z jakiegokolwiek źródła.
- (5) Wykonawca poniesie wszystkie koszty związane z pozyskaniem materiałów i dostarczeniem ich do Robót.
- (6) Wszystkie materiały odpowiadające wymaganiom pozyskane z wykopów na Placu Budowy lub z innych miejsc wskazanych w dokumentach kontraktowych będą wykorzystane do robót lub odwiezione na odkład odpowiednio do wymagań Kontraktu lub wskazań Inspektora nadzoru.
- (7) Z wyjątkiem uzyskania na to pisemnej zgody Inspektora nadzoru, Wykonawca nie będzie prowadzić żadnych wykopów w obrębie Placu Budowy poza tymi, które zostały wyszczególnione w dokumentach kontraktowych.
- (8) Humus i nadkład czasowo zdjęte z terenu wykopów, ukopów i miejsc pozyskania kruszyw powinny być składowane w hałdach i wykorzystane przy zasypce lub do rekultywacji. Po zakończeniu eksploatacji źródła, materiały odpadowe powinny być z powrotem przemieszczone do wyrobisk. Skarpy powinny być zładowane w stopniu jak najbardziej zbliżonym do ukształtowania otaczającego terenu. Nadkład powinien być równomiernie rozłożony. Obszar wyrobiska powinien być następnie przykryty roślinnością.
- (9) Eksploatacja źródeł materiałów będzie zgodna ze wszelkimi regulacjami prawnymi obowiązującymi na danym obszarze.
- (10) Materiały pozyskane z rozbiórki o ile Kierownik projektu nie postanowi inaczej stają się własnością Wykonawcy.

## **2.3. Inspekcja wytwórni materiałów**

- (1) Wytwornie materiałów mogą być okresowo kontrolowane przez Inspektora nadzoru w celu sprawdzenia zgodności stosowanych metod produkcyjnych z wymaganiami. Próbki materiałów mogą być pobierane w celu sprawdzenia ich właściwości. Wynik tych kontroli będzie podstawą akceptacji określonej partii materiałów pod względem jakości.
- (2) W przypadku, gdy Inspektor nadzoru będzie przeprowadzał inspekcję wytwórni będą zachowane następujące warunki:
  - a) Inspektor nadzoru będzie miał zapewnioną współpracę i pomoc Wykonawcy oraz producenta materiałów w czasie przeprowadzania inspekcji,
  - b) Inspektor nadzoru będzie miał wolny dostęp, w dowolnym czasie, do tych części wytwórni, gdzie odbywa się produkcja materiałów przeznaczonych do realizacji kontraktu.

## **2.4. Materiały nie odpowiadające wymaganiom**

- (1) Materiały nie odpowiadające wymaganiom zostaną przez Wykonawcę wywiezione z Placu Budowy, bądź złożone w miejscu wskazanym przez Inspektora nadzoru. Jeśli Inspektor nadzoru zezwoli Wykonawcy na



użycie tych materiałów do innych robót, niż te dla których zostały zakupione, to koszt tych materiałów zostanie przewartościowany przez Inspektora nadzoru.

- (2) Każdy rodzaj Robót, w którym znajdują się nie zbadane i nie zaakceptowane materiały, Wykonawca wykonuje na własne ryzyko, licząc się z jego nieprzyjęciem i niezapłaceniem.

#### **2.5. Przechowywanie i składowanie materiałów**

- (1) Wykonawca, zapewni aby tymczasowo składowane materiały zachowały swoją jakość i przydatność do Robót oraz zgodność z wymaganiami SST i były dostępne do kontroli przez Inspektora nadzoru.
- (2) Miejsca czasowego składowania materiałów powinny być po zakończeniu Robót doprowadzone przez Wykonawcę do ich pierwotnego stanu, w sposób zaakceptowany przez Inspektora nadzoru.

#### **2.6. Wariantowe stosowanie materiałów**

- (1) Jeśli Dokumentacja Projektowa lub SST przewidują możliwość wariantowego zastosowania rodzaju materiału w wykonywanych Robotach, Wykonawca powiadomi Inspektora nadzoru o swoim zamiarze co najmniej 3 tygodnie przed użyciem materiału, albo w okresie dłuższym, jeśli będzie to wymagane dla badań prowadzonych przez Inspektora nadzoru. Wybrany i zaakceptowany rodzaj materiału nie może być później zmieniany bez zgody Inspektora nadzoru.

### **3. SPRZĘT**

- (1) Wykonawca jest zobowiązany do używania jedynie takiego sprzętu, który nie spowoduje niekorzystnego wpływu na właściwości wykonywanych robót. Sprzęt używany do robót powinien być zgodny z ofertą Wykonawcy i powinien odpowiadać pod względem typów i ilości wskazaniom zawartym w SST, PZJ lub projekcie organizacji robót, zaakceptowanym przez Inspektora nadzoru; w przypadku braku ustaleń w takich dokumentach sprzęt powinien być uzgodniony i zaakceptowany przez Inspektora nadzoru.
- (2) Liczba i wydajność sprzętu powinna gwarantować przeprowadzenie Robót, zgodnie z zasadami określonymi w Dokumentacji Projektowej, SST i wskazaniach Inspektora nadzoru w terminie przewidzianym kontraktem.
- (3) Sprzęt powinien być stale utrzymywany w dobrym stanie technicznym i gotowości do pracy. Wykonawca powinien również dysponować sprawnym sprzętem rezerwowym, umożliwiającym prowadzenie robót w przypadku awarii sprzętu podstawowego.
- (4) Jeżeli Dokumentacja Projektowa lub SST przewidują możliwość wariantowego użycia sprzętu przy wykonywanych Robotach, Wykonawca powiadomi Inspektora nadzoru o swoim wyborze co najmniej 3 tygodnie przed użyciem sprzętu. Wybrany sprzęt, po akceptacji Inspektora nadzoru, nie może być później zmieniany bez jego zgody.
- (5) Jakikolwiek sprzęt, maszyny, urządzenia i narzędzia nie gwarantujące zachowania warunków Kontraktu, zostaną przez Inspektora nadzoru zdyskwalifikowane i nie dopuszczone do robót.

### **4. TRANSPORT**

- (1) Wykonawca jest zobowiązany do stosowania jedynie takich środków transportu, które nie wpłyną niekorzystnie na właściwości wykonywanych Robót i przewożonych materiałów.
- (2) Liczba środków transportu powinna zapewnić prowadzenie Robót zgodnie z zasadami określonymi w Dokumentacji Projektowej, SST i wskazaniach Inspektora nadzoru, w terminie przewidzianym Kontraktem.
- (3) Wykonawca powinien dysponować sprawnymi rezerwowymi środkami transportu, umożliwiającymi prowadzenie robót w przypadku awarii podstawowych środków transportu.
- (4) Przy ruchu na drogach publicznych pojazdy powinny spełniać wymagania dotyczące przepisów ruchu drogowego w odniesieniu do dopuszczalnych obciążeń na osie i innych parametrów technicznych. środki transportu nie odpowiadające warunkom kontraktu, na polecenie Inspektora nadzoru powinny być usunięte

z Placu Budowy.

## 5. WYKONANIE ROBÓT

### 5.1. Ogólne zasady wykonywania Robót

- (1) Wykonawca jest odpowiedzialny za prowadzenie Robót zgodnie z warunkami kontraktu, oraz za jakość zastosowanych materiałów i wykonywanych Robót, za ich zgodność z Dokumentacją Projektową, wymaganiami SST, PZJ, projektu organizacji robót oraz poleceniami Inspektora nadzoru.

### 5.2. Współpraca Inspektora nadzoru i Wykonawcy

- (1) Inspektor nadzoru będzie podejmował decyzje we wszystkich sprawach związanych z jakością Robót, oceną jakości materiałów i postępem robót, a ponadto we wszystkich sprawach, związanych z interpretacją Dokumentacji Projektowej i SST oraz dotyczących akceptacji wypełniania warunków kontraktu przez Wykonawcę.
- (2) Inspektor nadzoru będzie podejmował decyzje w sposób niezależny i bezstronny.
- (3) Decyzje Inspektora nadzoru dotyczące akceptacji lub odrzucenia materiałów i elementów Robót będą oparte na wymaganiach sformułowanych w Kontrakcie, Dokumentacji Projektowej i w SST, a także w normach i wytycznych. Przy podejmowaniu decyzji Inspektor nadzoru uwzględni wyniki badań materiałów i Robót, rozrzuty normalnie występujące przy produkcji i przy badaniach materiałów, doświadczenia z przeszłości, wyniki badań naukowych oraz inne czynniki wpływające na rozważaną kwestię.
- (4) Inspektor nadzoru jest upoważniony do kontroli wszystkich Robót i kontroli wszystkich materiałów dostarczonych na budowę lub na niej produkowanych, włączając przygotowanie i produkcję materiałów. Inspektor nadzoru powiadomi Wykonawcę o wykrytych wadach i odrzuci wszystkie te materiały i Roboty, które nie spełniają wymagań jakościowych określonych w dokumentacji projektowej i w SST. Z odrzuconymi materiałami należy postępować jak w pkt. 2.5.
- (5) Polecenia Inspektora nadzoru powinny być wykonywane nie później niż w 24 godziny po ich otrzymaniu przez Wykonawcę, pod groźbą zatrzymania robót. Skutki finansowe z tego tytułu ponosi Wykonawca.

### 5.3. Wady robót spowodowane przez poprzednich wykonawców

- (1) Jeśli Wykonawca wykonał Roboty zgodnie z wymaganiami Dokumentacji Projektowej i SST, a zaistniała wadliwość tych Robót spowodowana Robotami wykonanymi poprzednio przez innych wykonawców, to Inspektor nadzoru zleci taki sposób postępowania z poprzednio wykonanymi Robotami, aby wyeliminować ich wady.

## 6. KONTROLA JAKOŚCI ROBÓT

### 6.1. Program Zapewnienia Jakości (PZJ)

- (1) Do obowiązków Wykonawcy należy opracowanie i przedstawienie do aprobaty Inspektora nadzoru programu zapewnienia jakości, w którym przedstawi on zamierzony sposób wykonywania Robót, możliwości techniczne, kadrowe i organizacyjne gwarantujące wykonanie Robót zgodnie z Dokumentacją Projektową, SST oraz poleceniami i ustaleniami przekazanymi przez Inspektora nadzoru.
- (2) Program Zapewnienia Jakości powinien zawierać:
  - a) część ogólną opisującą:
    - organizację wykonania Robót, w tym terminy i sposób prowadzenia Robót,
    - organizację ruchu na budowie wraz z oznakowaniem Robót,
    - bhp,
    - wykaz zespołów roboczych, ich kwalifikacje i przygotowanie praktyczne,
    - wykaz osób odpowiedzialnych za jakość i terminowość wykonania poszczególnych elementów Robót, system (sposób i procedure) proponowanej kontroli i sterowania jakością wykonywanych Robót, wyposażenie w sprzęt i urządzenia do pomiarów i kontroli (opis laboratorium własnego lub laboratorium, któremu Wykonawca zamierza zlecić prowadzenie badań),
    - sposób oraz formę gromadzenia wyników badań laboratoryjnych, zapis pomiarów, nastaw mechanizmów

- sterujących a także wyciąganych wniosków i zastosowanych korekt w procesie technologicznym, proponowany sposób i formę przekazywania tych informacji Inspektora nadzoru;
- b) część szczegółową opisującą dla każdego asortymentu Robót:
- wykaz maszyn i urządzeń stosowanych na budowie z ich parametrami technicznymi oraz wyposażeniem w mechanizmy do sterowania i urządzenia pomiarowo- kontrolne,
  - rodzaje i ilość środków transportu oraz urządzeń do magazynowania i załadunku materiałów, spoiw lepiszczy, kruszyw itp.,
  - sposób zabezpieczenia i ochrony ładunków przed utratą ich właściwości w czasie transportu,
  - sposób i procedurę pomiarów i badań (rodzaj i częstotliwość, pobieranie próbek, legalizacja i sprawdzanie urządzeń, itp.) prowadzonych podczas dostaw materiałów, wytwarzania mieszanek i wykonywania poszczególnych elementów robót,
  - sposób postępowania z materiałami i robotami nie odpowiadającymi wymaganiom.

## **6.2. Zasady kontroli jakości Robót**

- (1) Celem kontroli Robót powinno być takie sterowanie ich przygotowaniem i wykonaniem aby osiągnąć założoną jakość Robót.
- (2) Wykonawca jest odpowiedzialny za pełną kontrolę Robót i jakości materiałów. Wykonawca powinien zapewnić odpowiedni system kontroli, włączając personel, laboratorium, sprzęt, zaopatrzenie i wszystkie urządzenia niezbędne do pobierania próbek i badań materiałów oraz Robót.
- (3) Przed zatwierdzeniem systemu kontroli Inspektor nadzoru może zażądać od Wykonawcy przeprowadzenia badań w celu zademonstrowania, że poziom ich wykonywania jest zadawalający.
- (4) Wykonawca powinien przeprowadzić pomiary i badania materiałów oraz Robót z częstotliwością zapewniającą stwierdzenie, że Roboty wykonano zgodnie z wymaganiami zawartymi w Dokumentacji Projektowej i SST.
- (5) Minimalne wymagania co do zakresu badań i ich częstotliwość powinny być określone w SST lub w innych dokumentach kontraktowych. Jeżeli nie zostały one tam określone, to Wykonawca powinien ustalić jaki zakres kontroli jest konieczny, aby zapewnić wykonanie Robót zgodnie z kontraktem. Ustalenia takie powinny być zatwierdzone przez Inspektora nadzoru.
- (6) Wykonawca powinien dostarczyć Inspektorowi nadzoru zaświadczenie, że wszystkie stosowane urządzenia i sprzęt badawczy posiadają ważną legalizację, zostały prawidłowo wykalibrowane i odpowiadają wymaganiom norm określających procedury badań.
- (7) Pomieszczenia laboratoryjne powinny być utrzymywane w stanie czystości, a wszystkie urządzenia w dobrym stanie technicznym. Inspektor nadzoru powinien mieć nieograniczony dostęp do pomieszczeń laboratoryjnych, w celu ich inspekcji.
- (8) Inspektor nadzoru będzie przekazywać Wykonawcy pisemne informacje o jakichkolwiek niedociągnięciach dotyczących urządzeń laboratoryjnych, sprzętu, zaopatrzenia laboratorium, pracy personelu lub metod badawczych. Jeżeli niedociągnięcia te są tak poważne, że mogą wpływać ujemnie na wyniki badań, Inspektor nadzoru natychmiast wstrzyma użycie do Robót badanych materiałów i dopuści je do użycia dopiero wtedy, gdy niedociągnięcia w pracy laboratorium Wykonawcy zostaną usunięte i stwierdzona zostanie odpowiednia jakość tych materiałów.
- (9) Wszystkie koszty związane z organizowaniem i prowadzeniem badań materiałów ponosi Wykonawca.

## **6.3. Pobieranie próbek**

- (1) Próbkę powinny być pobierane losowo. Zaleca się stosowanie statystycznych metod pobierania próbek, opartych na zasadzie, że wszystkie jednostkowe elementy produkcji mogą być z jednakowym prawdopodobieństwem wytypowane do badań.
- (2) Inspektor nadzoru musi uczestniczyć w pobieraniu próbek.
- (3) Na zlecenie Inspektora nadzoru Wykonawca powinien przeprowadzić dodatkowe badania tych materiałów,

które budzą wątpliwości co do jakości, o ile kwestionowane materiały nie zostaną przez Wykonawcę usunięte lub ulepszone z własnej woli. Koszty tych dodatkowych badań pokrywa Wykonawca.

- (4) Pojemniki do pobierania próbek powinny być dostarczone przez Wykonawcę i zatwierdzone przez Inspektora nadzoru. Próbki dostarczone przez Wykonawcę do badań wykonywanych przez Inspektora nadzoru powinny być odpowiednio opisane i oznakowane, w sposób zaakceptowany przez Inspektora nadzoru.

#### **6.4. Badania i pomiary**

- (1) Wszystkie badania i pomiary powinny być przeprowadzone zgodnie z wymaganiami norm lub innych procedur, zaakceptowanych przez Inżyniera projektu.
- (2) Przed przystąpieniem do pomiarów lub badań, Wykonawca powinien powiadomić Inspektora nadzoru o rodzaju, miejscu i terminie pomiaru lub badania. Po wykonaniu pomiaru lub badania, Wykonawca przedstawi na piśmie ich wyniki do akceptacji Inspektora nadzoru.

#### **6.5. Raporty z badań**

- (1) Wykonawca powinien przekazywać Inspektorowi nadzoru kopie raportów z wynikami badań jak najszybciej, nie później jednak niż w terminie określonym w programie zapewnienia jakości.
- (2) Wyniki badań powinny być przekazywane na formularzu według dostarczonego przez Inspektora nadzoru wzoru lub innych, przez niego zaakceptowanych.
- (3) Wykonawca powinien przechowywać kompletne raporty ze wszystkich badań i inspekcji, i udostępniać je na życzenie Inspektora nadzoru.

#### **6.6. Badania prowadzone przez Inspektora nadzoru.**

- (1) Inspektora nadzoru, po uprzedniej weryfikacji systemu kontroli robót prowadzonego przez Wykonawcę, może oceniać zgodność materiałów i Robót z wymaganiami SST na podstawie wyników badań dostarczonych przez Wykonawcę.
- (2) Inspektor nadzoru może pobierać próbki materiałów i prowadzić badania niezależnie od Wykonawcy, na swój koszt. Jeżeli wyniki tych badań wykażą, że raporty Wykonawcy są niewiarygodne, to Inspektor nadzoru może polecić Wykonawcy lub zlecić niezależnemu laboratorium przeprowadzenie powtórnych lub dodatkowych badań, albo może opierać się wyłącznie na własnych badaniach przy ocenie zgodności materiałów i Robót z Dokumentacją Projektową i SST. W takim przypadku całkowite koszty powtórnych lub dodatkowych badań i pobierania próbek poniesione zostaną przez Wykonawcę.

#### **6.7. Atesty jakości materiałów i urządzeń**

- (1) Przed wykonaniem badań jakości materiałów przez Wykonawcę, Inspektor nadzoru może dopuścić do użycia materiały posiadające atest producenta stwierdzający ich pełną zgodność z warunkami podanymi w SST.
- (2) W przypadku materiałów, dla których atesty są wymagane przez SST, każda partia dostarczona do Robót powinna posiadać atest określający w sposób jednoznaczny jej cechy.
- (3) Produkty przemysłowe powinny posiadać atesty wydane przez producenta, poparte w razie potrzeby wynikami wykonanych przez niego badań. Kopie wyników tych badań powinny być dostarczone przez Wykonawcę Inspektorowi nadzoru na jego życzenie.
- (4) Urządzenia laboratoryjne i sprzęt kontrolno-pomiarowy zainstalowany w wytwórniach lub maszynach powinny posiadać ważną legalizację wydaną przez upoważnione instytucje.
- (5) Inspektor nadzoru zdyskwalifikuje i nie dopuści do użycia jakichkolwiek urządzeń laboratoryjnych, wytwórni lub maszyn, które nie mają ważnych, wymaganych legalizacji.

- (6) Materiały posiadające atesty a urzędzenia - ważne legalizacje mogą być badane w dowolnym czasie. Jeżeli zostanie stwierdzona niezgodność ich właściwości z SST to takie materiały i/lub urzędzenia zostaną odrzucone.

## **6.8. Dokumenty budowy**

### **(1) Dziennik budowy**

Dziennik budowy jest dokumentem prawnym obowiązującym Zamawiającego i Wykonawcę w okresie od przekazania Wykonawcy placu budowy do końca okresu gwarancyjnego. Odpowiedzialność za prowadzenie Dziennika Budowy zgodnie z obowiązującymi przepisami spoczywa na kierowniku budowy.

Zapisy w Dzienniku Budowy powinny być dokonywane na bieżąco i powinny dotyczyć przebiegu Robót, stanu bezpieczeństwa ludzi i mienia oraz technicznej i gospodarczej strony budowy.

Każdy zapis w Dzienniku Budowy powinien być opatrzone datą jego dokonania, podpisem osoby, która dokonała zapisu, z podaniem jej imienia i nazwiska oraz stanowiska służbowego. Zapisy powinny być czytelne, dokonane trwałą techniką, w porządku chronologicznym, bezpośrednio jeden pod drugim, bez przerw.

Załączone do Dziennika Budowy protokoły i inne dokumenty powinny być oznaczone kolejnym numerem załącznika i opatrzone datą i podpisem kierownika budowy i Inspektora nadzoru.

Do Dziennika Budowy należy wpisywać w szczególności:

- datę przekazania Wykonawcy Placu Budowy,
- datę przekazania przez Zamawiającego Dokumentacji Projektowej,
- uzgodnienie przez Inspektora nadzoru programu zapewnienia jakości i harmonogramów Robót,
- terminy rozpoczęcia i zakończenia poszczególnych elementów Robót,
- przebieg Robót, trudności i przeszkody w ich prowadzeniu, okresy i przyczyny przerw w Robotach,
- uwagi i polecenia Inspektora nadzoru
- daty zarządzenia wstrzymania Robót, z podaniem powodu,
- zgłoszenia i daty odbiorów Robót zanikających, ulegających zakryciu, częściowych i ostatecznych odbiorów Robót,
- wyjaśnienia, uwagi i propozycje Wykonawcy,
- stan pogody i temperaturę powietrza w okresie wykonywania Robót podlegających ograniczeniom lub wymaganiom szczególnym w związku z warunkami klimatycznymi,
- zgodność rzeczywistych warunków geotechnicznych z ich opisem w Dokumentacji Projektowej,
- dane dotyczące czynności geodezyjnych (pomiarowych) dokonywanych przed i w trakcie wykonywania Robót,
- dane dotyczące sposobu wykonywania zabezpieczenia Robót,
- dane dotyczące jakości materiałów, pobierania próbek oraz wyniki przeprowadzonych badań z podaniem, kto je przeprowadzał,
- wyniki prób poszczególnych elementów budowli z podaniem, kto je przeprowadzał,
- inne istotne informacje o przebiegu Robót.

Propozycje, uwagi i wyjaśnienia Wykonawcy, wpisane do Dziennika Budowy powinny być przedłożone Inspektorowi nadzoru do ustosunkowania się.

Decyzje Inspektora nadzoru wpisane do Dziennika Budowy Wykonawca podpisuje z zaznaczeniem ich przyjęcia lub zajęciem stanowiska.

Wpis projektanta do Dziennika Budowy obliguje Inspektora nadzoru do ustosunkowania się. Projektant nie jest jednak stroną kontraktu i nie ma uprawnień do wydawania poleceń Wykonawcy Robót.

### **(2) Księga Obmiaru**

Księga Obmiaru stanowi dokument pozwalający na rozliczenie faktycznego postępu każdego z elementów Robót. Obmiary wykonanych Robót przeprowadza się w jednostkach przyjętych w kosztorysie ofertowym i wpisuje do księgi obmiarów.

### **(3) Dokumenty laboratoryjne**

Dzienniki laboratoryjne, atesty materiałów, orzeczenia o jakości materiałów, recepty robocze i kontrolne wyniki badań Wykonawcy i Zamawiającego powinny być gromadzone w formie uzgodnionej w Programie Zapewnienia

Jakości. Dokumenty te stanowią załączniki do odbioru Robót. Winny być udostępnione na każde życzenie Zamawiającego.

#### **(4) Pozostałe dokumenty budowy**

Do dokumentów budowy zalicza się, oprócz wymienionych w pkt. (1)-(3) następujące dokumenty:

- a) pozwolenie na realizację zadania budowlanego,
- b) protokoły przekazania Placu Budowy,
- c) umowy cywilno-prawne z osobami trzecimi i inne umowy cywilno-prawne,
- d) protokoły odbioru Robót,
- e) protokoły z porad i ustaleń.

#### **(5) Przechowywanie dokumentów budowy**

Dokumenty budowy powinny być przechowywane na Placu Budowy w miejscu odpowiednio zabezpieczonym.

Zaginięcie któregośkolwiek z dokumentów budowy powinno spowodować jego natychmiastowe odtworzenie w formie przewidzianej prawem.

Wszelkie dokumenty budowy powinny być zawsze dostępne dla Inspektora nadzoru i przedstawiane do wglądu na życzenie Zamawiającego.

## **7. OBMIAR ROBÓT**

### **7.1. Ogólne zasady obmiaru Robót**

- (1) Obmiar Robót powinien określić faktyczny zakres wykonywanych Robót wykonanych zgodnie z Dokumentacją Projektową w jednostkach ustalonych w Kosztorysie ofertowego.
- (2) Obmiaru Robót dokonuje Wykonawca po pisemnym powiadomieniu Inspektora nadzoru o zakresie obmierzanym Robót i terminie obmiaru, co najmniej na 3 dni przed tym terminem.
- (3) Obmiar odbywa się w obecności Inspektora nadzoru i wymaga jego akceptacji. Wyniki obmiaru powinny być wpisane do Księgi Obmiarów.

### **7.2. Zasady określania ilości Robót i materiałów**

- (1) O ile dla pojedynczych elementów zadania budowlanego nie określano inaczej, wszystkie pomiary długości, służące do obliczeń pola powierzchni Robót, będą wykonywane w poziomie.
- (2) Wszystkie elementy Robót określone w metrach, takie jak drenaże, przepusty rurowe, ogrodzenia, będą mierzone równoległe do podstawy fundamentu.
- (3) Do obliczenia objętości Robót ziemnych należy stosować metodę przekrojów poprzecznych lub inną, zaakceptowaną przez Inspektora nadzoru.
- (4) Pojazdy używane do przewożenia materiałów, których obmiar następuje na podstawie masy na pojeździe powinny być ważone co najmniej raz dziennie, w czasie wskazanym przez Inspektora nadzoru. Każdy pojazd powinien być oznakowany w sposób czytelny, umożliwiający jego identyfikację.
- (5) Materiały, których obmiar następuje na podstawie objętości na pojeździe powinny być przewożone pojazdami zaakceptowanymi przez Inspektora nadzoru. Pojazdy przeznaczone do tego celu mogą być dowolnego typu i wielkości pod warunkiem, że skrzynia pojazdu ma taki kształt, że jej pojemność można łatwo i dokładnie określić. Każdy pojazd powinien być oznakowany w sposób czytelny, umożliwiający jego identyfikację. Objętość materiału przewożonego jednym pojazdem powinna być przed rozpoczęciem Robót uzgodniona przez Wykonawcę i Inspektora nadzoru na piśmie, dla każdego typu używanych pojazdów. Obmiar objętości nastąpi w punkcie dostawy. Objętość materiału na pojeździe, stanowiąca nadmiar w stosunku do uzgodnionej przez Wykonawcę i Inspektora nadzoru, nie podlega zapłacie. Pojazdy przewożące mniejszą objętość od uzgodnionej mogą być odrzucone przez Inspektora nadzoru, albo zaakceptowane przy zmniejszonej objętości określonej przez Inspektora nadzoru.
- (6) Inspektor nadzoru ma prawo sprawdzać losowo stopień załadowania pojazdów. Jeżeli przy losowej kontroli stwierdzi on, że objętość materiału przewożona danym pojazdem jest mniejsza od uzgodnionej, to całość materiałów przewiezionych przez ten pojazd od czasu poprzedniej kontroli zostanie zredukowana w

stopniu określonym przez stosunek objętości obmierzonej do uzgodnionej.

- (7) Jeżeli zostało to uzgodnione na piśmie przez Wykonawcę i Inspektora nadzoru, materiał rozliczany na podstawie objętości może być ważony i przeliczany na odpowiednią liczbę jednostek objętości z zastosowaniem gęstości objętościowej materiału. Ustalenia o takiej metodzie obmiaru oraz wartość gęstości objętościowej stosowana w przeliczeniach, powinny być uzgodnione przed rozpoczęciem Robót. Wykonawcy nie przysługuje prawo do korekt objętości lub gęstości objętościowej materiału jeżeli rzeczywista gęstość objętościowa dostarczonego materiału wykazywała wahania i była mniejsza w stosunku do wartości uzgodnionej na piśmie przed rozpoczęciem Robót.
- (8) Ilość lepiszczy bitumicznych może być określona w megagramach. Objętość lepiszczy będzie mierzona w temperaturze 25°, stosując współczynniki przeliczeniowe zaakceptowane przez i Inspektora nadzoru.
- (9) W przypadku elementów standaryzowanych takich jak profile walcowane, drut, rury, elementy w rolkach i belach, siatka ogrodzeniowa, dla których w atescie producenta podano ich wymiary lub masę, dane te mogą stanowić podstawę obmiaru. Wymiary lub masa tych elementów mogą być losowo sprawdzane na budowie, a ich akceptacja nastąpi na podstawie tolerancji określonych przez producenta, o ile takich tolerancji nie określono w SST.
- (10) Cement i wapno będą mierzone w megagramach.
- (11) Drewno będzie mierzone w metrach sześciennych, przy uwzględnieniu ilości wbudowanej w konstrukcję.
- (12) Woda będzie mierzona w metrach sześciennych.
- (13) Wszelkie inne materiały będą mierzone w jednostkach określonych w Dokumentacji Projektowej lub SST.

### **7.3. Urządzenia i sprzęt pomiarowy**

- (1) Wszystkie urządzenia i sprzęt pomiarowy, stosowany w czasie obmiaru Robót powinny być zaakceptowane przez Inspektora nadzoru.
- (2) Urządzenia i sprzęt pomiarowy zostaną dostarczone przez Wykonawcę. Jeżeli urządzenia te lub sprzęt wymagają badań atestujących to Wykonawca powinien posiadać ważne świadectwa legalizacji.
- (3) Wszystkie urządzenia pomiarowe powinny być przez Wykonawcę utrzymywane w dobrym stanie, w całym okresie trwania Robót.

### **7.4. Wagi i zasady ważenia**

- (1) Jeżeli stosowana metoda obmiaru wymaga ważenia to Wykonawca zainstaluje odpowiednie wagi w ilości i w miejscach zaakceptowanych przez Inspektora nadzoru. Wagi powinny posiadać ważne świadectwa legalizacji.
- (2) Wykonawca może używać publicznych urządzeń wagowych pod warunkiem, że były one atestowane i posiadają ważne świadectwa legalizacji.
- (3) Dokładność stosowanych wag powinna wynosić 0,5% używanego zakresu.
- (4) Jeżeli kontrola wykaże, że stosowana waga wskazuje zaniżoną masę, to zostanie ona uregulowana i powtórnie zalegalizowana.
- (5) Jeżeli kontrola wykaże, że stosowana waga wskazuje zawyżoną masę, to zostanie ona uregulowana i powtórnie zalegalizowana, a masa wszystkich materiałów ważonych z zastosowaniem takiej wagi od czasu ostatniej zaakceptowanej kontroli zredukowana o stwierdzony błąd, pomniejszony o dopuszczalną tolerancję równą 0,5%.

### **7.5. Czas przeprowadzenia obmiaru**

- (1) Obmiary powinny być przeprowadzone przed częściowym lub końcowym odbiorem Robót, a także

w przypadku występowania dłuższej przerwy w Robotach i zmiany Wykonawcy Robót.

- (2) Obmiar Robót zanikających przeprowadza się w czasie ich wykonywania przy udziale Inspektora nadzoru.
- (3) Obmiar Robót podlegających zakryciu przeprowadza się przed ich zakryciem przy udziale Inspektora nadzoru.
- (4) Roboty pomiarowe do obmiaru oraz nieodzowne obliczenia powinny być wykonane w sposób zrozumiały i jednoznaczny zaakceptowany przez Inspektora nadzoru.
- (5) Wymiary skomplikowanych powierzchni lub objętości powinny być uzupełnione odpowiednimi szkicami umieszczonymi na karcie Księgi Obmiaru. W razie braku miejsca szkice mogą być dołączone w formie oddzielnego załącznika do Księgi Obmiaru, którego wzór zostanie uzgodniony z Inspektorem nadzoru.

## **8. ODBIÓR ROBÓT**

### **8.1. Rodzaje odbiorów Robót**

- (1) W zależności od ustaleń odpowiednich SST, Roboty podlegają następującym etapom odbioru, dokonywanym przez Inspektora nadzoru przy udziale Wykonawcy:
  - a) odbiorowi Robót zanikających i ulegających zakryciu,
  - b) odbiorowi częściowemu,
  - c) odbiorowi ostatecznemu,
  - d) odbiorowi po okresie rękojmi.

### **8.2. Odbiór Robót zanikających i ulegających zakryciu.**

- (1) Odbiór Robót zanikających i ulegających zakryciu polega na finalnej ocenie ilości i jakości wykonywanych Robót, które w dalszym procesie realizacji ulegną zakryciu.
- (2) Odbiór Robót zanikających i ulegających zakryciu powinien być dokonany w czasie umożliwiającym wykonanie ewentualnych korekt i poprawek bez hamowania ogólnego postępu Robót.
- (3) Odbioru Robót dokonuje Inspektor nadzoru.
- (4) Gotowość danej części Robót do odbioru zgłasza Wykonawca wpisem do Dziennika Budowy i jednoczesnym powiadomieniem Inspektora nadzoru. Odbiór powinien być przeprowadzony niezwłocznie, nie później jednak niż w ciągu 3 dni od daty zgłoszenia wpisem do Dziennika Budowy i powiadomienia o tym fakcie Inspektora nadzoru.
- (5) Jakość i ilość Robót ulegających zakryciu ocenia Inspektor nadzoru na podstawie dokumentów zawierających komplet wyników badań laboratoryjnych i w oparciu o przeprowadzone pomiary, w konfrontacji z Dokumentacją Projektową, SST i uprzednimi ustaleniami.
- (6) W przypadku stwierdzenia odchyłeń od przyjętych wymagań i innych wcześniejszych ustaleń, Inspektor nadzoru ustala zakres Robót poprawkowych lub podejmuje decyzje dotyczące zmian i korekt. W wyjątkowych przypadkach podejmuje decyzję dokonania potrąceń.
- (7) Przy ocenie odchyłeń i podejmowaniu decyzji o Robotach poprawkowych lub Robotach dodatkowych Inspektor nadzoru uwzględnia tolerancje i zasady odbioru podane w SST dotyczących danej części Robót.

### **8.3. Odbiór częściowy**

- (1) Odbiór częściowy polega na ocenie ilości i jakości wykonanych części Robót wraz z ustaleniem należnego wynagrodzenia. Odbioru częściowego Robót dokonuje się wg zasad jak przy odbiorze ostatecznym Robót.

### **8.4. Odbiór ostateczny Robót**

- (1) Odbiór ostateczny polega na finalnej ocenie rzeczywistego wykonania Robót w odniesieniu do ich ilości, jakości i wartości.



- (2) Całkowite zakończenie Robót oraz gotowość do odbioru ostatecznego powinna być stwierdzona przez kierownika Robót wpisem do Dziennika Budowy z bezzwłocznym powiadomieniem na piśmie o tym fakcie Inspektora nadzoru.
- (3) Odbiór ostateczny Robót powinien nastąpić w terminie ustalonym w warunkach kontraktu, licząc od dnia potwierdzenia przez Inspektora nadzoru zakończenia Robót i kompletności oraz prawidłowości operatu kolaudacyjnego.
- (4) Odbioru ostatecznego Robót dokonuje komisja wyznaczona przez Zamawiającego przy udziale Inspektora nadzoru i Wykonawcy. Komisja dokonująca odbioru Robót dokonuje ich oceny jakościowej na podstawie przedłożonych dokumentów, wyników badań i pomiarów, ocenie wizualnej oraz zgodności wykonania robót z Dokumentacją Projektową i SST.
- (5) W toku odbioru ostatecznego Robót komisja powinna się zapoznać z realizacją ustaleń przyjętych w trakcie odbiorów Robót zanikających i ulegających zakryciu, zwłaszcza w zakresie wykonania Robót uzupełniających i Robót poprawkowych.
- (6) W przypadkach niewykonania wyznaczonych Robót poprawkowych lub Robót uzupełniających w warstwie ścieralnej lub Robotach wykończeniowych, komisja przerywa swoje czynności i ustala nowy termin odbioru ostatecznego.
- (7) W przypadku stwierdzenia przez komisję, że jakość wykonywanych Robót w poszczególnych asortymentach nieznacznie odbiega od wymaganej Dokumentacją Projektową i SST z uwzględnieniem tolerancji i nie ma większego wpływu na cechy eksploatacyjne obiektu i bezpieczeństwo ruchu, komisja dokonuje potrąceń, oceniając pomniejszoną wartość wykonywanych robót w stosunku do wymagań przyjętych w dokumentach kontraktowych.
- (8) We wszystkich sprawach nie objętych SST będą obowiązywały przepisy "Instrukcji DP-T 14 o dokonywaniu odbiorów robót drogowych na drogach zamiejskich krajowych i wojewódzkich" z dnia 14 lipca 1989 r. wraz z późniejszymi zmianami i uzupełnieniami.

#### **8.5. Dokumenty do odbioru ostatecznego Robót**

- (1) Podstawowym dokumentem do dokonania odbioru ostatecznego Robót jest protokół odbioru końcowego Robót sporządzony wg wzoru ustalonego przez Zamawiającego na koszt Wykonawcy.
- (2) Do odbioru ostatecznego Wykonawca jest zobowiązany przygotować następujące dokumenty:
  - Dokumentację Projektową z naniesionymi zmianami jakie zaszły w trakcie procesu budowlanego,
  - Szczegółowe Specyfikacje Techniczne,
  - uwagi i zalecenia Inspektora nadzoru., zwłaszcza przy odbiorze Robót zanikających i ulegających zakryciu, i udokumentowanie wykonania jego zaleceń,
  - recepty i ustalenia technologiczne,
  - Dzienniki Budowy i Księgi Obmiaru,
  - wyniki pomiarów kontrolnych oraz badań i oznaczeń laboratoryjnych zgodne z SST i PZJ,
  - atesty jakościowe wbudowanych materiałów,
  - opinię technologiczną sporządzoną na podstawie wszystkich wyników badań i pomiarów załączonych do dokumentów odbioru, a wykonywanych zgodnie z PZJ i SST,
  - sprawozdanie techniczne,
  - geodezyjna inwentaryzacja powykonawcza,
  - mapa zasadnicza potwierdzona przez odpowiedni ośrodek dokumentacji geodezyjnej, zgodna z inwentaryzacją powykonawczą,
  - inne dokumenty wymagane przez Zamawiającego,
- (3) Sprawozdanie techniczne powinno zawierać:
  - zakres i lokalizację wykonywanych Robót,
  - wykaz wprowadzonych zmian a stosunku do Dokumentacji Projektowej przekazanej przez

Zamawiającego,

- uwagi dotyczące warunków realizacji Robót,
  - datę rozpoczęcia i zakończenia Robót.
- (4) W przypadku, gdy wg komisji, Roboty pod względem przygotowania dokumentacyjnego nie są gotowe do odbioru ostatecznego, komisja w porozumieniu z Wykonawcą wyznacza ponowny termin odbioru ostatecznego Robót.
- (5) Wszystkie zarządzane przez Komisję Roboty poprawkowe lub uzupełniające powinny być zestawione wg wzoru ustalonego przez Zamawiającego.
- (6) Termin wykonania Robót poprawkowych i Robót uzupełniających wyznacza komisja.

Operat kolaudacyjny w formie pisanej uwzględniający powyższe dokumenty zostanie sporządzony w trzech egzemplarzach z tego jeden jest dla Wykonawcy, a dwa egzemplarze dla Zamawiającego.

Niniejszy operat musi być zatwierdzony przez Kierownika projektu przed jego oficjalnym przekazaniem Zamawiającemu.

## 8.6. Odbiór po okresie rękojmi

- (1) Odbiór po okresie rękojmi polega na ocenie wykonanych Robót związanych z usunięciem wad stwierdzonych przy odbiorze ostatecznym i zaistniałych w okresie gwarancyjnym.
- (2) Odbiór po okresie rękojmi powinien być dokonany na podstawie oceny wizualnej obiektu z uwzględnieniem zasad odbioru ostatecznego.

## 9. PODSTAWA PŁATNOŚCI

### 9.1. Ustalenia ogólne

- (1) Podstawą płatności jest stawka jednostkowa, skalkulowana przez Wykonawcę za jednostkę obmiarową ustaloną dla danej pozycji Ofertowego Kosztorysu.
- (2) Cena jednostkowa pozycji powinna uwzględniać wszystkie wymagania oraz czynności i badania składające się na jej wykonanie, określone w SST dla tej Roboty.
- (3) Cena jednostkowa powinna obejmować:
- robociznę bezpośrednią,
  - wartość zużytych materiałów wraz z kosztami ich zakupu,
  - wartość pracy sprzętu wraz z kosztami jednorazowymi (sprowadzenie sprzętu na Plac Budowy i z powrotem, montaż i demontaż na stanowisku pracy),
  - koszty pośrednie, w skład których wchodzi: płace personelu i kierownictwa budowy, pracowników nadzoru i laboratorium, koszty urządzenia i eksploatacji zaplecza budowy, wydatki dotyczące bhp, usługi obce na rzecz budowy, opłaty za dzierżawę placów i bocznic, ekspertyzy dotyczące wykonanych Robót, ubezpieczenia oraz koszty zarządu przedsiębiorstwa Wykonawcy,
  - zysk kalkulacyjny zawierający ewentualne ryzyko Wykonawcy z tytułu innych wydatków mogących wystąpić w czasie realizacji Robót,
  - podatki obliczane zgodnie z obowiązującymi przepisami.
- (4) Do cen jednostkowych nie wliczać podatku VAT.
- (5) Uzgodniona cena jednostkowa zaproponowana przez Wykonawcę za daną pozycję w kosztorysie ofertowym jest ostateczna i wyklucza możliwość żądania dodatkowej zapłaty za wykonanie Robót objętych tą pozycją kosztorysową za wyjątkiem przypadków omówionych w warunkach kontraktu.

## 10. PRZEPISY ZWIĄZANE

1. Wytyczne zlecenia robót, usług i dostaw w drodze przetargu. Załącznik do zarządzenia Nr 3 Generalnego

- Dyrektora Dróg Publicznych a dnia 18 lutego 1994 r.
2. Instrukcja DP-T 14 o dokonywaniu odbiorów robót drogowych i mostowych realizowanych na drogach zamiejskich krajowych i wojewódzkich, GDDP 1989 r.(z późniejszymi zmianami).

## **SZCZEGÓŁOWA SPECYFIKACJA TECHNICZNA**

### **D.01.01.01.**

### **ODTWORZENIE TRASY W TERENIE**

#### **1. WSTĘP**

Roboty ujęte w niniejszej SST zgodne są z wspólnym słownikiem zamówień (CPV).

**KOD CPV 45233000-9** Roboty w zakresie konstruowania, fundamentowania oraz wykonywania autostrad i dróg.

##### **1.1. Przedmiot Specyfikacji Technicznej**

Przedmiotem SST są wymagania szczegółowe dotyczące wykonania i odbioru robót związanych z odtworzeniem przebiegu trasy i punktów wysokościowych związanych z **budową ulicy Jaśminowej w Ostrołęce**.

##### **1.2. Zakres stosowania SST**

Zakres stosowania SST jest zgodny z ustaleniami zawartymi w SST D-00.00.00 "Wymagania ogólne" pkt. 1.2.

##### **1.3. Zakres Robót objętych SST**

Ustalenia zawarte w niniejszej SST dotyczą zasad prowadzenia robót związanych z wszystkimi czynnościami mającymi na celu odtworzenie przebiegu trasy i wyznaczenie punktów wysokościowych w ramach prac budowlanych określonych w punkcie 1.1. niniejszej SST.

W zakres tych Robót wchodzi:

1. sprawdzenie wyznaczenia sytuacyjnego i wysokościowego punktów głównych trasy i punktów wysokościowych (reperów roboczych założonych w terenie dowiązanych do reperów państwowych);
2. uzupełnienie trasy dodatkowymi punktami,
3. wyznaczenie dodatkowych reperów roboczych,
4. zastabilizowanie punktów w sposób trwały, ochrona ich przed zniszczeniem oraz oznakowanie w sposób ułatwiający ich odszukanie i ewentualne odtworzenie,
5. wyznaczenie przekrojów poprzecznych,
6. wznowienie istniejących punktów osnowy geodezyjnej,
7. wszystkie dodatkowe niezbędne pomiary.

##### **1.4. Określenia podstawowe**

**1.4.1.** Punkty główne trasy - punkty załamania osi trasy, punkty kierunkowe oraz początkowy i końcowy punkt trasy.

**1.4.2.** Pozostałe określenia podane w niniejszej SST są zgodne z zamieszczonymi w SST D-00.00.00 "Wymagania ogólne" pkt. 1.4.

##### **1.5. Ogólne wymagania dotyczące Robót**

Ogólne wymagania dotyczące wykonania robót podano w SST D-00.00.00 "Wymagania ogólne" pkt. 1.5.

#### **2. MATERIAŁY**

Ogólne wymagania dotyczące materiałów, ich składowania i pozyskiwania podano w SST D-00.00.00 "Wymagania ogólne" pkt. 2.

Do utrwalenia punktów głównych trasy należy stosować pale drewniane o średnicy 0,15-0,20 m i długości 1,5-1,7 m z gwoździem lub prętem stalowym lub rury metalowe o długości około 0,5 m, słupki betonowe oraz dla punktów utrwalanych w istniejącej nawierzchni bitumicznej bolce stalowe o średnicy 5mm i długości 0,04-0,05 m.

Do stabilizowania pozostałych punktów należy stosować paliki drewniane o średnicy 0,05-0,08 m i długości około 0,3 m.

#### **3. SPRZĘT**

Ogólne wymagania jakie powinien spełniać sprzęt pomiarowy podano w SST D-00.00.00 "Wymagania ogólne" pkt. 7.3.

**3.1.** Sprzęt pomiarowy taki jak niwelator, łąta, taśma stalowa, itp. powinien gwarantować uzyskanie wymaganej dokładności pomiaru i uzyskać akceptację Inspektora nadzoru .

#### **4. TRANSPORT**

Ogólne wymagania dotyczące transportu podano w SST D-00.00.00 "Wymagania ogólne" pkt. 4.

**4.1.** Materiały (pale drewniane, słupki betonowe, paliki, rury metalowe) mogą być przewożone dowolnymi środkami transportu.

## **5. WYKONANIE ROBÓT**

Ogólne zasady wykonywania Robót podano w SST D-00.00.00 "Wymagania ogólne" pkt.5.

### **5.1. Zasady wykonywania prac pomiarowych**

Prace pomiarowe powinny być wykonane zgodnie z obowiązującymi Instrukcjami GUGiK (od 1 do 7). Przed przystąpieniem do robót Wykonawca powinien przejąć od Zamawiającego dokumentację projektową. W oparciu o materiały dostarczone przez Zamawiającego, Wykonawca powinien przeprowadzić obliczenia i pomiary geodezyjne niezbędne do szczegółowego wytyczenia robót.

Prace pomiarowe powinny być wykonane przez osoby posiadające odpowiednie kwalifikacje i uprawnienia.

Wykonawca powinien natychmiast poinformować Inspektora nadzoru o wszelkich rozbieżnościach wykrytych w wytyczeniu punktów głównych trasy. Rozbieżności te powinny być usunięte w porozumieniu z Projektantem i za zgodą i akceptacją Inwestora.

Wykonawca powinien sprawdzić czy rzędne terenu określone w dokumentacji projektowej są zgodne z rzeczywistymi rzędnymi terenu. Jeżeli Wykonawca stwierdzi, że rzeczywiste rzędne terenu istotnie różnią się od rzędnych określonych w dokumentacji projektowej, to powinien powiadomić o tym Inspektora nadzoru. Ukształtowanie terenu w takim rejonie nie powinno być zmieniane przed podjęciem odpowiedniej decyzji przez Inspektora nadzoru. Wszystkie roboty dodatkowe, wynikające z różnic rzędnych terenu podanych w dokumentacji projektowej i rzędnych rzeczywistych, akceptowane przez Inspektora nadzoru, zostaną wykonane na koszt Zamawiającego. Zaniechanie powiadomienia Inspektora nadzoru oznacza, że roboty dodatkowe w takim przypadku obciążą Wykonawcę.

Wszystkie roboty, które bazują na pomiarach Wykonawcy, nie mogą być rozpoczęte przed zaakceptowaniem wyników pomiarów przez Inspektora nadzoru.

Punkty wierzchołkowe, punkty główne trasy i punkty pośrednie osi trasy muszą być zaopatrzone w oznaczenia określające w sposób wyraźny i jednoznaczny charakterystykę i położenie tych punktów. Forma i wzór tych oznaczeń powinny być zaakceptowane przez Inspektora nadzoru.

Punkty pośrednie osi trasy powinny być wytyczone nie rzadziej niż 25m.

Wykonawca jest odpowiedzialny za ochronę wszystkich punktów pomiarowych i ich oznaczeń w czasie trwania robót. Jeżeli znaki pomiarowe państwowe zostaną zniszczone przez Wykonawcę świadomie lub wskutek zaniedbania, a ich odtworzenie jest konieczne to zostaną one odtworzone na koszt Wykonawcy.

Wszystkie pozostałe prace pomiarowe konieczne dla prawidłowej realizacji robót należą do obowiązków Wykonawcy.

### **5.2. Sprawdzenie wyznaczenia punktów głównych osi trasy i punktów wysokościowych**

Punkty wierzchołkowe trasy i inne punkty główne powinny być zastabilizowane w sposób trwały, przy użyciu pali drewnianych lub słupków betonowych, a także dowiązane do punktów pomocniczych, położonych poza granicą robót ziemnych. Maksymalna odległość pomiędzy punktami głównymi na odcinkach prostych nie może przekraczać 500 m.

Zamawiający powinien założyć robocze punkty wysokościowe (repery robocze) wzdłuż osi trasy drogowej nie rzadziej niż co 100m.

Repery robocze należy założyć poza granicami robót związanych z wykonaniem trasy drogowej i obiektów towarzyszących. Jako repery robocze można wykorzystać punkty stałe na stabilnych, istniejących budowlach wzdłuż trasy drogowej. O ile brak takich punktów, repery robocze należy założyć w postaci słupków betonowych lub grubych kształtowników stalowych, osadzonych w gruncie w sposób wykluczający osiadanie, zaakceptowany przez Inspektora nadzoru.

Rzędne reperów roboczych należy określać z taką dokładnością, aby średni błąd niwelacji po wyrównaniu był mniejszy od 4 mm/km, stosując niwelację podwójną w nawiązaniu do reperów państwowych.

Repery robocze powinny być wyposażone w dodatkowe oznaczenia, zawierające wyraźne i jednoznaczne określenie nazwy repera i jego rzędnej.

### **5.3. Odtworzenie osi trasy**

Tyczenie osi trasy należy wykonać w oparciu o dokumentację projektową.

Oś trasy powinna być wyznaczona w punktach głównych i w punktach pośrednich lecz nie rzadziej niż co 50 metrów.

Dopuszczalne odchylenie sytuacyjne wytyczonej osi trasy w stosunku do dokumentacji projektowej nie może być większe niż 5 cm. Rzędne niwelety punktów osi trasy należy wyznaczyć z dokładnością do 1 cm w stosunku do rzędnych niwelety określonych w dokumentacji projektowej.

Do utrwalenia osi trasy w terenie należy użyć materiałów wymienionych w pkt 2.2.

Usunięcie pali z osi trasy jest dopuszczalne tylko wówczas, gdy Wykonawca robót zastąpi je odpowiednimi palami po obu stronach osi, umieszczonych poza granicą robót.

#### **5.4. Wyznaczenie przekrojów poprzecznych**

Wyznaczenie przekrojów poprzecznych obejmuje wyznaczenie krawędzi nasypów i wykopów na powierzchni terenu (określenie granicy robót), zgodnie z dokumentacją projektową oraz w miejscach wymagających uzupełnienia dla poprawnego przeprowadzenia robót i w miejscach zaakceptowanych przez Inspektora nadzoru. W przypadku wprowadzenia przekroi poprzecznych nie pokrywających się z występującymi w Dokumentacji Projektowej lub różnicy w rzędnych, podstawą do prowadzenia niwelety będą następujące zasady:

- wyrównanie istniejącej nawierzchni do wymaganych spadków poprzecznych,
- ułożenie warstw konstrukcji zgodnie z Dokumentacją Projektową,

Do wyznaczania krawędzi nasypów i wykopów należy stosować dobrze widoczne paliki lub wiechy. Wiechy należy stosować w przypadku wykopów głębszych niż 1 metr. Odległość między palikami lub wiechami nie powinna przekraczać 25m.

Profilowanie przekrojów poprzecznych musi umożliwiać wykonanie nasypów i wykopów o kształcie zgodnym z dokumentacją projektową.

Założona osnowa geodezyjna po jej zniszczeniu musi być wznawiana, a o każdym jej przeniesieniu musi być poinformowany Inspektor nadzoru w celu zatwierdzenia przeniesienia.

### **6. KONTROLA JAKOŚCI ROBÓT**

Ogólne zasady kontroli jakości robót podano w SST D-00.00.00 „Wymagania ogólne” pkt 6.

#### **6.2. Kontrola jakości prac pomiarowych**

Kontrolę jakości prac pomiarowych związanych z odtworzeniem trasy i punktów wysokościowych należy prowadzić według ogólnych zasad określonych w instrukcjach i wytycznych GUGiK zgodnie z wymaganiami podanymi w pkt 5.4.

### **7. OBMIAR ROBÓT**

Ogólne zasady obmiaru robót podano w SST D-00.00.00 „Wymagania ogólne” pkt 7.

#### **7.1. Jednostka obmiarowa**

Jednostką obmiarową jest km (kilometr) odtworzonej trasy w terenie.

### **8. ODBIÓR ROBÓT**

Ogólne zasady odbioru robót podano w SST D-00.00.00 „Wymagania ogólne” pkt 8.

#### **8.1. Sposób odbioru robót**

Odbiór robót związanych z odtworzeniem trasy w terenie następuje na podstawie szkiców i dzienników pomiarów geodezyjnych lub protokołu z kontroli geodezyjnej, które Wykonawca przedkłada Inspektorowi nadzoru.

### **9. PODSTAWA PŁATNOŚCI**

Ogólne ustalenia dotyczące podstawy płatności podano w SST D-00.00.00 „Wymagania ogólne” pkt 9.

#### **9.1. Cena jednostki obmiarowej**

Cena jednostkowa wykonania robót obejmuje:

- sprawdzenie wyznaczenia punktów głównych osi trasy i punktów wysokościowych,
- uzupełnienie osi trasy dodatkowymi punktami,
- wyznaczenie dodatkowych punktów wysokościowych,
- wyznaczenie przekrojów poprzecznych z ewentualnym wytyczeniem dodatkowych przekrojów,

- zastabilizowanie punktów w sposób trwały, ochrona ich przed zniszczeniem i oznakowanie ułatwiające odszukanie i ewentualne odtworzenie,
- wszelkie prace wymagane do wznowienie istniejących punktów osnowy geodezyjnej które ulegają zniszczeniu.

#### **10. PRZEPISY ZWIĄZANE**

1. Instrukcja techniczna 0-1. Ogólne zasady wykonywania prac geodezyjnych.
2. Instrukcja techniczna G-3. Geodezyjna obsługa inwestycji, Główny Urząd Geodezji i Kartografii, Warszawa 1979.
3. Instrukcja techniczna G-1. Geodezyjna osnowa pozioma, GUGiK 1978.
4. Instrukcja techniczna G-2. Wysokościowa osnowa geodezyjna, GUGiK 1983.
5. Instrukcja techniczna G-4. Pomiary sytuacyjne i wysokościowe, GUGiK 1979.
6. Wytyczne techniczne G-3.2. Pomiary realizacyjne, GUGiK 1983.
7. Wytyczne techniczne G-3.1. Osnowy realizacyjne, GUGiK 1983.

**SZCZEGÓŁOWA SPECYFIKACJA TECHNICZNA**  
**D.02.01.01.**  
**WYKONANIE WYKOPÓW**

**1. WSTĘP**

Roboty ujęte w niniejszej SST zgodnie są z wspólnym słownikiem zamówień (CPV).

**KOD CPV 45233000-9** Roboty w zakresie konstruowania, fundamentowania oraz wykonywania autostrad i dróg.

**1.1. Przedmiot Szczegółowej Specyfikacji Technicznej**

Przedmiotem niniejszej SST są wymagania szczegółowe dotyczące wykonania i odbioru wykopów związanych z budową ulicy Jaśminowej w Ostrołęce.

**1.2. Zakres stosowania SST**

Zakres stosowania niniejszej SST jest zgodny z ustaleniami zawartymi w SST D-00.00.00 "Wymagania ogólne" pkt. 1.2.

**1.3. Zakres robót objętych SST**

Ustalenia zawarte w niniejszej SST dotyczą zasad prowadzenia wykopów związanych z robotami opisanymi w ppk. 1.1. niniejszej specyfikacji.

**1.4. Określenia podstawowe**

Określenia podstawowe podane w niniejszej SST są zgodne z zamieszczonymi w SST D-00.00.00 "Wymagania ogólne" pkt. 1.4.

**1.5. Ogólne wymagania dotyczące robót**

Ogólne wymagania dotyczące wykonania Robót podano w SST D-00.00.00 "Wymagania ogólne" pkt. 1.5.

**2. MATERIAŁY**

Wykonawca ma obowiązek bieżącej kontroli i oceny warunków gruntowych w trakcie wykonywania wykopów i ich porównywania z „Wynikami badań odwierconych próbek”. W przypadku stwierdzenia zasadniczych różnic, Wykonawca wpisem do Dziennika Budowy zawiadamia o tym Inspektora nadzoru celem uzyskania decyzji.

Roboty ziemne należy wykonywać na podstawie następujących danych geotechnicznych:

- a/ wyników badań gruntów i ich uwarstwień,
- b/ bieżącej obserwacji podłoża gruntowego w wykopach,
- c/ zaszeregowania gruntów do odpowiedniej kategorii wg PN-S-02205.

**3. SPRZĘT**

Ogólne wymagania dotyczące sprzętu podano w SST D-00.00.00 "Wymagania ogólne" pkt. 3

**3.1 Sprzęt do robót ziemnych**

Wykonawca przystępujący do wykonania robót ziemnych powinien wykazać się możliwością korzystania z następującego sprzętu do:

- odspajania i wydobywania gruntów (narzędzia mechaniczne, koparki, ładowarki, itp.),
- jednoczesnego wydobywania i przemieszczania gruntów (spycharki, równiarki, itp.),
- transportu mas ziemnych (samochody wywrotki, samochody skrzyniowe, itp.),
- 1. sprzętu zagęszczającego (walce, ubijaki, płyty wibracyjne itp.).

**4. TRANSPORT**

Ogólne wymagania dotyczące transportu podano w SST D-00.00.00 "Wymagania ogólne" pkt. 4.

**4.1.** Transport gruntu powinien odbywać się samochodami samowładowczymi.

**4.2.** Przy ruchu po drogach publicznych środki transportu powinny spełniać wymagania podane w SST D-00.00.00 "Wymagania ogólne" pkt. 1.5.9.

**5. WYKONANIE ROBÓT**

Ogólne zasady wykonania Robót podano w SST D-00.00.00 "Wymagania ogólne" pkt.5.



## 5.1. Przygotowywanie podłoża

**5.1.1.** Przed przystąpieniem do wykonywania wykopów Wykonawca ma obowiązek sprawdzić zgodność rzędnych terenu z danymi wg Dokumentacji Projektowej.

Wszelkie odstępstwa powinny być udokumentowane zapisem w Dzienniku Budowy i potwierdzone przez Inspektora nadzoru.

**5.1.2.** Wykonawca, przed przystąpieniem do wykonywania wykopów, powinien za pomocą dobrze widocznych palików lub wiech wyznaczyć w terenie krawędzie przecięcia powierzchni zewnętrznych skarp wykopów z terenem w miejscach zgodnych z lokalizacją przekrojów poprzecznych w Dokumentacji Projektowej.

## 5.2. Wykonywanie wykopów

**5.2.1.** Metoda wykonywania robót ziemnych powinna być dobrana w zależności od wielkości robót, głębokości wykopu, ukształtowania terenu, rodzaju gruntu oraz posiadanego sprzętu mechanicznego. Wykopy te powinny być wykonywane w takim okresie, aby po ich zakończeniu można było przystąpić natychmiast do uformowania koryta i ułożenia warstw podbudowy.

**5.2.2.** Wykonawca winien wstrzymać wykonywanie wykopów w warunkach atmosferycznych powodujących ich nadmierne zawilgocenie.

**5.2.3.** W czasie wykonywania wykopów na Wykonawcy spoczywa odpowiedzialność za bezpieczeństwo obszaru przyległego do wykopów, wraz ze znajdującymi się tam budowlami.

Jeżeli na terenie robót ziemnych zostaną stwierdzone urządzenia podziemne nie objęte Dokumentacją Projektową (kable, przewody, itp.) bądź niewypały, wówczas roboty należy przerwać i powiadomić o tym fakcie Inspektora nadzoru, który podejmie decyzję odnośnie kontynuacji robót.

**5.2.4.** Wymiary wykopów w planie powinny być dostosowane do wymiarów budowli w planie, sposobu ich wykonania, głębokości i rodzaju gruntu, poziomu wody gruntowej.

**5.2.5.** Wykopy powinny być wykonane bez naruszenia naturalnej struktury gruntu dna wykopu.

**5.2.6.** Odspojone grunty powinny być zhołdowane w miejscu przewidzianym przez Wykonawcę robót.

**5.2.7.** Wykopy należy wykonywać z zachowaniem odpowiedniego spadku podłużnego, nadając przekrojom poprzecznym spadki umożliwiające szybki odpływ wód z wykopu.

**5.2.8.** Wykonawca powinien, o ile wymagają tego warunki terenowe, wykonać urządzenia, które zapewnią odprowadzenie wód opadowych poza obszar Robót ziemnych tak, aby zabezpieczyć grunty przed przewilgoceniem i nawodnieniem.

Jeżeli wskutek zaniedbań Wykonawcy grunty ulegną nawodnieniu, które spowoduje ich trwałą nieprzydatność, Wykonawca ma obowiązek usunięcia tych gruntów i zastąpienia ich gruntem przydatnym. Koszt tych robót ponosi Wykonawca.

**5.2.9.** Z chwilą przystąpienia do ostatecznego profilowania koryta w korpusie ziemnym dopuszcza się w nim jedynie ruch maszyn wykonujących tę czynność.

**5.2.10.** Wskaźnik zagęszczenia  $I_s$  gruntów w wykopie powinien być zgodny z dokumentacją projektową lub wskazaniem Inspektora nadzoru. Wskaźnik zagęszczenia należy kontrolować trzy razy na dziennej działce roboczej, lecz nie rzadziej niż co 50m.

**5.2.11.** Dokładność wykonania Robót powinna być sprawdzana w przekrojach poprzecznych nie rzadziej niż co 50m.

Przy wykonywaniu pomiarów i porównywaniu uzyskanych wyników z założonymi w Dokumentacji Projektowej, dopuszcza się następujące tolerancje:

- wymiary wykopów w planie mogą się różnić o  $\pm 10$  cm,
- ostateczny poziom dna wykopu o  $+ 1$  cm i  $- 3$  cm,
- pochylenia skarp wykopów o  $\pm 10\%$  wartości wyrażonej tangensem kąta.

## 6. KONTROLA JAKOŚCI ROBÓT

Ogólne zasady kontroli jakości Robót podano w SST D-00.00.00 "Wymagania ogólne" pkt. 6.

## 7. OBMIAR ROBOT

Ogólne zasady obmiaru Robót podano w SST D-00.00.00. "Wymagania ogólne" pkt. 7.

7.1. Jednostką obmiarową jest 1 m<sup>3</sup> wykopów.

7.2. Objętości wykopów liniowych będą obliczone przez Wykonawcę na podstawie przekrojów poprzecznych wykonanych w terenie i sprawdzonych przez Inspektora nadzoru.

7.3. Obmiar nie może obejmować objętości nie wykazanych w Dokumentacji Projektowej, za wyjątkiem zatwierdzonych przez Inspektora nadzoru.

## 8. ODBIÓR ROBÓT

Ogólne zasady odbioru Robót podano w SST D-00.00.00 "Wymagania ogólne" pkt. 8.

8.1. Roboty uznaje się za wykonane zgodnie z Dokumentacją Projektową i SST jeżeli wszystkie pomiary wg pkt. 5.2.11 i 5.2.12 dały wyniki pozytywne.

## 9. PODSTAWA PŁATNOŚCI

Ogólne ustalenia dotyczące podstawy płatności podano w SST D-00.00.00 "Wymagania ogólne" pkt. 9.

9.1. Cena jednostkowa 1 m<sup>3</sup> wykopu obejmuje:

- prace pomiarowe,
- wykonanie wykopu,
- transport gruntu w miejsce zhałdowania,
- wyprofilowanie skarp zgodnie z Dokumentacją Projektową,
- wykonanie odwodnienia na czas budowy,
- wykonanie wymaganych pomiarów i badań.

## 10. PRZEPISY ZWIĄZANE

- |    |               |  |
|----|---------------|--|
| 1. | PN-B-02480    | Grunty budowlane. Określenia. Symbole. Podział i opis gruntów.   |
| 2. | PN-B-04481    | Grunty budowlane. Badania próbek gruntów.  |
| 3. | PN-B-04493    | Grunty budowlane. Oznaczanie kapilarności biernej.   |
| 4. | PN-S-02205    | Drogi samochodowe. Roboty ziemne. Wymagania i badania.   |
| 5. | BN-64/8931-01 | Drogi samochodowe. Oznaczenie wskaźnika piaskowego.  |
| 6. | BN-64/8931-02 | Drogi samochodowe. Oznaczanie modułu odkształcenia nawierzchni podatnych i podłoża przez obciążenie płytą. |
| 7. | BN-77/8931-12 | Oznaczanie wskaźnika zagęszczenia gruntu.  |

**SZCZEGÓŁOWA SPECYFIKACJA TECHNICZNA**  
**D. 02.03.01.c**  
**MONTAŻ GEOTKANINY JAKO WARSTWY ZBROJĄCEJ GRUNT**

**1. Wstęp**

Roboty ujęte w niniejszej SST zgodnie są z wspólnym słownikiem zamówień (CPV).

**KOD CPV 45233000-9** Roboty w zakresie konstruowania, fundamentowania oraz wykonywania autostrad i dróg.

**1.1. Przedmiot SST**

Przedmiotem niniejszej Szczegółowej Specyfikacji Technicznej są wymagania techniczne dotyczące wykonania i odbioru robót związanych z użyciem geotkaniny jako warstwy zbrojącej grunt w konstrukcjach drogowych w ramach BUDOWY ULICY JAŚMINOWEJ W OSTROŁĘCE.

**1.2. Zakres stosowania SST**

Zakres stosowania niniejszej SST jest zgodny z ustaleniami zawartymi w SST D-00.00.00 "Wymagania ogólne" pkt.1.2.

**1.3. Zakres robót objętych SST**

Ustalenia zawarte w niniejszej szczegółowej specyfikacji technicznej, dotyczą zasad prowadzenia robót, związanych ze wzmocnieniem podstawy nasypu geosyntetykami w ramach prac opisanych w p.p.k. 1.1 niniejszej SST.

W zakres robót wchodzi:

- transport,
- przygotowanie podłoża,
- rozłożenie geotkaniny,
- przysypanie kruszywem.

**1.4. Określenia podstawowe**

Określenia podane w niniejszej specyfikacji są zgodne z obowiązującymi normami oraz z określeniami podanymi w SST: „Wymagania Ogólne”.

1.4.1. Geotkanina - materiał tkany, wytwarzany z włókien syntetycznych przez przeplatanie dwóch lub więcej układów przędz, włókien, filamentów, taśm lub innych elementów.

**1.5. Ogólne wymagania dotyczące robót**

Wykonawca robót jest odpowiedzialny za jakość ich wykonania oraz zgodność z dokumentacją projektową, SST i poleceniami Inspektora nadzoru. Ogólne wymagania podano w SST: „Wymagania Ogólne”.

**2. MATERIAŁY**

Do wykonania robót należy stosować geotkaniny posiadające aprobatę IBDIM.

**Tablica 1.** Wymagania dotyczące geotkaniny

	geotkaniny
masa powierzchniowa g/m <sup>2</sup>	≥ 200
wytrzymałość na rozciąganie kN/m	≥ 40
wydłużenie przy zerwaniu %	< 20
siła przebijania (badanie CBR) (x* - s) [kN]	≥ 2,5

Geotkaniny powinien być odporny na związki chemiczne naturalnie występujące w gruncie.  
 Nie może podlegać biodegradacji

### 3. SPRZĘT

Roboty mogą być wykonywane przy użyciu dowolnego typu sprzętu zaakceptowanego przez Inspektora nadzoru.

### 4. TRANSPORT

Transport dowolnymi środkami, w sposób zabezpieczający materiały przed uszkodzeniem.

Należy chronić geotkaniny przed długotrwałym nasłonecznieniem i uszkodzeniami mechanicznymi.

### 5. WYKONANIE ROBÓT

#### 5.1. Projekt organizacji i harmonogram robót.

Wykonawca przedstawi Inspektorowi nadzoru do akceptacji projekt organizacji i harmonogram robót uwzględniający wszystkie warunki w jakich będą wykonywane roboty.

#### 5.2. Wskazówki wykonawcze

##### 5.2.1. Przygotowanie podłoża

Z podłoża należy usunąć resztki roślinności, korzenie, głazy oraz inne duże i ostre przedmioty.

##### 5.2.2. Rozłożenie warstwy geotkaniny

- a) zamontować pionowy szalunek w linii podstawy na wysokość co najmniej warstwy gruntu ( przeciętnie ok. 50 cm),
- b) rozłożyć wcześniej dociętą geotkaninę warstwą prostopadłą do osi zasypu zostawiając na szalunku odcinek geotkaniny, który będzie zawinięty na warstwę następną.
- c) geotkaniny mocować do podłoża klamrami ze stali zbrojeniowej  $\varnothing 7$  mm o długości ok. 60cm w rozstawie co ok. 2 m na obrzeżach geotkaniny.

##### 5.2.4 Rozłożenie warstwy gruntu

Grunt budowlany powinien być zgodny z dokumentacją projektową oraz SST.

Wykonanie zasypu, niedozwolone jest stosowanie gruntu nawodnionego lub zanieczyszczonego organicznie.

Grunt może być wysypywany bezpośrednio z wywrotek na geotkaninę, a następnie rozprowadzany po jego powierzchni i zagęszczany dynamicznie zgodnie z wymogami budowy nasypów drogowych. Nie należy dopuścić do wjeżdżania sprzętem bezpośrednio na geotkaninę.

##### 5.2.5. Zawinięcie geotkaniny

Zawinąć luźny koniec geotkaniny na zagęszczoną warstwę gruntu, mocując go klamrami j.w.

### 6. KONTROLA JAKOŚCI ROBÓT

Sprawdzeniu podlega przygotowanie podłoża, rozłożenie geotkaniny i zasypanie geotkaniny kruszywem.

### 7. OBMIAR ROBÓT

Jednostką obmiarową jest  $1 \text{ m}^2$  wbudowanego materiału z uwzględnieniem zawinięć, zakotwień i zakładów.

### 8. ODBIÓR ROBÓT

Częściowym odbiorom podlegają:

- przygotowanie podłoża,
- rozłożenie geotkaniny,
- wykonanie warstw gruntu – wg SST i dok. projektowej.

Odbiór ostateczny zakończony winien być spisaniem protokołu.

### 9. PODSTAWA PŁATNOŚCI

Płaci się za m<sup>2</sup> rozłożonej geotkaniny. Cena jednostkowa jest ceną uśrednioną dla podanego sposobu wykonania i obejmuje:

- dostarczenie na plac budowy wszystkich niezbędnych materiałów,
- przygotowanie podłoża,
- rozłożenie i zakotwienie geotkaniny,
- wykonanie niezbędnych pomiarów, prób i sprawdzeń,
- oznakowanie miejsca robót i jego utrzymanie.

## 11. PRZEPISY ZWIĄZANE

PN-EN 964-1 :1999	Geotekstyli i wyroby pokrewne – Wyznaczanie grubości przy określonych naciskach – Warstwy pojedyncze.
PN-EN 965:1999	Geotekstyli i wyroby pokrewne – Wyznaczanie masy powierzchniowej.
PN-ISO 10319 :1996	Geotekstyli – Badanie wytrzymałości na rozciąganie metodą szerokich próbek.
PN-EN ISO 12236:1998	Geotekstyli i wyroby pokrewne – Badanie na przebicie statyczne ( metoda CBR )

**SZCZEGÓŁOWA SPECYFIKACJA TECHNICZNA**  
**D.02.03.01.**  
**WYKONANIE NASYPÓW**

**1. WSTĘP**

Roboty ujęte w niniejszej SST zgodnie są z wspólnym słownikiem zamówień (CPV).

**KOD CPV 45233000-9** Roboty w zakresie konstruowania, fundamentowania oraz wykonywania autostrad i dróg.

**1.1. Przedmiot Szczegółowej Specyfikacji Technicznej**

Przedmiotem niniejszej SST są wymagania szczegółowe dotyczące wykonania i odbioru robót związanych z wykonaniem nasypów w ramach **budowy ulicy Jaśminowej w Ostrołęce**.

**1.2. Zakres stosowania SST**

Zakres stosowania niniejszej SST jest zgodny z ustaleniami zawartymi w SST D.00.00.00. "Wymagania ogólne" pkt. 1.2.

**1.3. Zakres Robót objętych SST**

Ustalenia zawarte w niniejszej SST dotyczą zasad prowadzenia robót ziemnych w związku z robotami opisanymi w ppk. 1.1. niniejszej specyfikacji.

**1.4. Określenia podstawowe**

Określenia podstawowe podane w niniejszej SST są zgodne z zamieszczonymi w SST D.00.00.00. "Wymagania ogólne" pkt. 1.4.

**1.5. Ogólne wymagania dotyczące Robót**

Ogólne wymagania dotyczące wykonania Robót podano w SST D.00.00.00. "Wymagania ogólne" pkt. 1.5.

**2. MATERIAŁY**

Ogólne wymagania dotyczące materiałów, ich pozyskiwania i składowania podano w SST D.00.00.00. "Wymagania ogólne" pkt. 2.

**2.1.** Zgodnie z Dokumentacją Projektową, do budowy nasypów zostaną użyte grunty uzyskane z dokopu (grunty z wykopu nie nadają się do wbudowania w nasyp).

**2.2.** Wykonawca jest zobowiązany do wbudowania jedynie gruntów przydatnych do budowy nasypów, stosownie do wymagań Dokumentacji Projektowej i spełniających jednocześnie wymogi zawarte w normie PN- S – 02205.

**2.3.** Jeżeli Wykonawca wbuduje w nasyp grunty lub materiały nieprzydatne, albo nie uwzględni zastrzeżeń dotyczących materiałów o ograniczonej przydatności określonych w przedmiotowej normie PN-S- 02205, to wszelkie takie części nasypu zostaną przez Wykonawcę usunięte na jego koszt i wykonane повторно z gruntów o odpowiednich właściwościach.

**3. SPRZĘT**

Ogólne wymagania dotyczące sprzętu podano w SST D.00.00.00. "Wymagania ogólne" pkt. 3.

**3.1.** Wykonawca jest zobowiązanych do używania jedynie takiego sprzętu, który nie spowoduje niekorzystnego wpływu na właściwości gruntu zarówno w miejscach jego naturalnego zalegania, jak też w czasie odpajania, transportu, wbudowania i zagęszczania.

**3.2.** Do zagęszczania nasypów należy używać walce gładkie, walce wibracyjne lub ubijaki mechaniczne. Dobór sprzętu zagęszczającego zależy od rodzaju gruntu i grubości zagęszczanej warstwy. Używany sprzęt powinien uzyskać akceptację Inspektora nadzoru.

**4. TRANSPORT**

Ogólne wymagania dotyczące transportu podano w SST D.00.00.00. "Wymagania ogólne" pkt. 4.

**4.1.** Transport gruntu powinien odbywać się samochodami samowładowymi.

**4.2.** Przy ruchu po drogach publicznych środki transportu powinny spełniać wymagania podane w SST D.00.00.00.

"Wymagania ogólne" pkt. 1.5.9.

## **5. WYKONANIE ROBÓT**

Ogólne zasady wykonania Robót podano w SST D.00.00.00. "Wymagania ogólne" pkt.5.

### **5.1. Przygotowanie podłoża**

**5.1.1.**Przed przystąpieniem do Robót, Wykonawca jest zobowiązany do skontrolowania wskaźnika zagęszczenia gruntów rodzimych zalegających w górnej strefie podłoża nasypu.

**5.1.2.**Przed przystąpieniem do Robót Wykonawca jest zobowiązany, przy użyciu widocznych palików lub wiech, do wyznaczenia zarysu skarp nasypów zgodnie z normą PN-S- 02205.

### **5.2. Wykonanie nasypów**

**5.2.1.**Nasypy powinny być wznoszone przy zachowaniu przekroju poprzecznego i profilu podłużnego określonego w Dokumentacji Projektowej.

**5.2.2.**Nasyp należy wykonywać metodą warstwową równomiernie na całej jego szerokości. Grubość warstwy gruntu w stanie luźnym powinna być odpowiednio dobrana w zależności od rodzaju gruntu i sprzętu używanego do zagęszczenia.

Przystąpienie do układania kolejnej warstwy nasypu może nastąpić dopiero po stwierdzeniu prawidłowego wykonania i zagęszczenia warstwy poprzedniej.

**5.2.3.**Przy poszerzeniu istniejącego nasypu należy wykonywać w jego skarpię stopnie o szerokości do 1,0 m. Spadek górnej krawędzi stopni powinien wynosić 4%,  $\pm$  1%, w kierunku zgodnym z pochyleniem skarpy.

Wycięcie stopni obowiązuje zawsze przy wykonywaniu styku dwóch przyległych części nasypu, wykonanych z gruntów o różnych właściwościach lub w różnym czasie.

### **5.3. Zagęszczenie gruntów**

**5.3.1.**Każda warstwa gruntu powinna być zagęszczona mechanicznie. Grubość zagęszczanych warstw winna wynosić:

- przy zagęszczaniu lekkimi walcami - max. 0,20 m,
- przy zagęszczaniu walcami wibracyjnymi, płytami wibracyjnymi lub ubijakami mechanicznymi - max. 0,40 m.

**5.3.2.**Zagęszczanie gruntu powinno się odbywać przy optymalnej wilgotności gruntu.

Wykonawca winien zapewnić stałą kontrolę laboratoryjną przy zagęszczaniu gruntów, a wskaźnik zagęszczenia powinien być zgodny z dokumentacją projektową i wynosić  $I_s=1,00$  lub wskazaniami Inspektora nadzoru.

## **6. KONTROLA JAKOŚCI ROBÓT**

Ogólne zasady kontroli jakości Robót podano w SST D.00.00.00. "Wymagania ogólne" pkt. 6.

**6.1.** Kontrola wykonanych Robót obejmuje:

- badanie przydatności gruntów do budowy nasypów,
- sprawdzenie zagęszczenia warstw,
- pomiary kształtu nasypu.

### **6.2. Badanie przydatności gruntów do budowy nasypów**

Badania przydatności gruntów do budowy nasypów powinny być przeprowadzone każdorazowo w przypadku stwierdzenia (makroskopowo) zmiany rodzaju gruntu wg metod podanych w normach PN-88/B-04481 i PN-60/B-04493.

### **6.3. Sprawdzenie zagęszczenia nasypów oraz podłoża nasypów**

Oznaczenie wskaźnika zagęszczenia  $I_s$  powinno być przeprowadzone wg BN-77/8931-12.

Zagęszczenie należy skontrolować w punktach wskazanych przez Inspektora nadzoru.

#### 6.4. Pomiary kształtu nasypu

Pomiary kształtu nasypu obejmują kontrolę:

- szerokości korony - nie może być większa niż 10 cm od projektowanej,
- pochylenia skarp - może się różnić o 10% wartości pochylenia wyrażonej tangensem kąta,
- wysokość nasypu - nie może przekraczać +1 cm i -3 cm.

#### 7. OBMIAR ROBÓT

Ogólne zasady obmiaru Robót podano w SST D.00.00.00. "Wymagania ogólne" pkt. 7.

7.1. Jednostką obmiarową wykonanych Robót jest 1 m<sup>3</sup> nasypu.

7.2. Objętość nasypów będzie mierzona w metrach sześciennych na podstawie obliczeń zatwierdzonych przez Inspektora nadzoru i przekrojów poprzecznych.

#### 8. ODBIÓR ROBÓT

Ogólne zasady odbioru Robót podano w SST D.00.00.00. "Wymagania ogólne" pkt. 8.

8.1. Roboty uznaje się za wykonane zgodnie z Dokumentacją Projektową i SST, jeżeli wszystkie badania i pomiary wg pkt. 6 dały wyniki pozytywne.

#### 9. PODSTAWA PŁATNOŚCI

Ogólne ustalenia dotyczące podstawy płatności podano w SST D.00.00.00. "Wymagania ogólne" pkt. 9.

9.1. Cena jednostkowa 1 m<sup>3</sup> nasypu obejmuje:

- prace pomiarowe,
- oznakowanie robót,
- pozyskanie gruntu,
- transport materiału,
- wbudowanie dostarczonego gruntu w nasyp,
- zagęszczenie gruntu zgodnie z wymaganiami SST,
- profilowanie powierzchni nasypów i skarp,
- odwodnienie terenu robót,
- wykonanie pomiarów i badań.

#### 10. PRZEPISY ZWIĄZANE

1. PN-S-02205 Drogi samochodowe. Roboty ziemne. Wymagania i badania.
2. PN-88/B-04481 Grunty budowlane. Badania próbek gruntu.
3. PN-60/B-04493 Grunty budowlane. Oznaczenie kapilarności biernej.
4. BN-77/8931-12 Drogi samochodowe. Oznaczenia wskaźnika zagęszczenia gruntu.



---

**SPECYFIKACJA TECHNICZNA**  
**STWiOR-ST-D-03.02.01- BUDOWA KANALIZACJI DESZCZOWEJ, PRZYŁĄCZY WODOCIĄGOWYCH**  
**I KANALIZACJI SANITARNEJ**

**Kod CPV:**

45113000-2 Roboty na placu budowy

45111000-8 Roboty w zakresie burzenia, roboty ziemne

45232410-9 Roboty budowlane w zakresie budowy wodociągów i rurociągów do odprowadzania ścieków

**1. Wstęp**

**1.1. Przedmiot Specyfikacji Technicznej**

Przedmiotem niniejszej ST są wymagania szczegółowe dotyczące wykonania i odbioru budowy sieci kanalizacji deszczowej, przyłączy wodociągowych i kanalizacji sanitarnej, na zadaniu inwestycyjnym pn.: "BUDOWA KANALIZACJI DESZCZOWEJ, PRZYŁĄCZY WODOCIĄGOWYCH I KANALIZACJI SANITARNEJ W UL. JAŚMINOWEJ W OSTROŁĘCE".

**1.2. Zakres stosowania ST**

Specyfikacja techniczna stanowi obowiązującą podstawę stosowaną jako dokument przetargowy i kontraktowy przy zleceniu i realizacji robót jak w punkcie 1.1.

**1.3. Zakres Robót objętych ST**

Ustalenia zawarte w niniejszej ST dotyczą zasad prowadzenia robót związanych z wykonaniem budowy kanalizacji deszczowej, przyłączy wodociągowych i kanalizacji sanitarnej w ul. Jaśminowej w Ostrołęce.

W zakres robót wchodzi wykonanie:

- przyłączy wodociągowe Dz 40x2,4mm PE-HD,
- rura osłonowa Dz 90x5,4mm PE-HD,
- opaska nawiercająca DN 90/40m + zasuwa DN 32mm,
- zaślepka DN 32mm,
- przyłączy kanalizacji sanitarnej Ø160mm PCV-U SN 8 (typ ciężki) z rdzeniem litym, wydłużony kielich,
- zaślepka DN 150mm,
- zaślepka DN 32mm ,
- kanał deszczowy o średnicy Ø 200mm SN 8 (typ ciężki) z rdzeniem litym, wydłużony kielich,
- kanał deszczowy o średnicy Ø 250mm SN 8 (typ ciężki) z rdzeniem litym, wydłużony kielich,
- kanał deszczowy o średnicy Ø 315mm SN 8 (typ ciężki) z rdzeniem litym, wydłużony kielich,
- żelbetowa studzienka rewizyjna Ø 1200mm,
- żelbetowe studzienki rewizyjne Ø 1200mm z kratą żeliwną,
- żelbetowa studzienka rewizyjna Ø 1200mm z osadnikiem, z kratą żeliwną.

**1.4. Określenia podstawowe**

**1.4.1.** Kanalizacja deszczowa - sieć kanalizacyjna zewnętrzna przeznaczona do odprowadzania ścieków opadowych.

**1.4.2.** Kanały

**1.4.2.2.** Kanał deszczowy - kanał przeznaczony do odprowadzania ścieków opadowych.

**1.4.2.3.** Przykanalik - kanał przeznaczony do połączenia wpustu deszczowego z siecią kanalizacji deszczowej.

**1.4.3.** Urządzenia (elementy) uzbrojenia sieci

**1.4.3.1.** Studzienka kanalizacyjna - studzienka rewizyjna - na kanale nieprzełazowym przeznaczona do kontroli i prawidłowej eksploatacji kanałów.

**1.4.3.2.** Studzienka przelotowa - studzienka kanalizacyjna zlokalizowana na załamaniach osi kanału w planie, na załamaniach spadku kanału oraz na odcinkach prostych.

**1.4.3.3.** Studzienka połączeniowa - studzienka kanalizacyjna przeznaczona do łączenia co najmniej dwóch kanałów dopływowych w jeden kanał odpływowy.

**1.4.5.** Przewód wodociągowy - rurociąg wraz z urządzeniami przeznaczony do dostarczenia wody odbiorcom.

**1.4.6.** Kanał sanitarny - kanał przeznaczony do odprowadzania ścieków bytowo-gospodarczych.

### **1.5. Ogólne wymagania dotyczące Robót**

Wykonawca robót jest odpowiedzialny za jakość wykonywanych robót oraz ich zgodność z dokumentacją projektową, ST oraz poleceniami Inżyniera.

## **2. Materiały**

### **2.1. Rury**

Kanały deszczowe będą wykonane z rur do kanalizacji zewnętrznej PCV Ø200mm, Ø250mm, Ø315mm, kielichowych klasy „SN8” (typ ciężki) kielichowych, łączonych za pomocą uszczelek gumowych na wcisk.

Przykanaliki kanalizacji deszczowej zaprojektowano z rur kanalizacyjnych kielichowych PCV Ø200mm klasy „SN8” (typ ciężki).

Przyłącze kanalizacji sanitarnej należy wykonać, z rur Ø160mm do kanalizacji zewnętrznej PCV, kielichowych klasy „SN8” z rdzeniem litym o wydłużonych kielichach, łączonych na uszczelki gumowe.

Przyłącze wodociągowe należy wykonać z rur PE 100, SDR 17,0 PN 10, w zwoju.

Włączenie projektowanego przyłącza wodociągowego Dz 40mm do istniejącego przewodu wodociągowego Dz 90mm w ul. Jaśminowej, za pomocą opaski nawiercającej Dz 90/40mm z zasuwą odcinającą DN 32mm.

W miejscu, oznaczonym na planie zagospodarowania terenu zaprojektowano zasuwę odcinającą. Zastosować skrzynki żeliwne do instalacji wodnych o wymiarach: Ø 270x270x157mm. Osłonę obudowy zasuwy – rurę PCV Ø 160mm stosować jednocześnie jako podbudowę skrzynki zasuwy wodociągowej.

Przejście poprzeczne pod ulicą należy wykonać w rurze osłonowej Dz 90x5,4mm PE. W rurze osłonowej zamontować płozy typu „B” o wysokości 17mm. Na końcach rury osłonowej zamontować manszety gumowe z opaską ze stali nierdzewnej.

Armatura wodociągowa (zasuwy odcinające) zgodnie z wytycznymi OPWiK Sp. z o.o.

### **2.2. Studzienki kanalizacyjne betonowe**

Studzienki kanalizacyjne złożone są z następujących zasadniczych części:

- komory roboczej
- dna studzienki.

#### **2.2.1. Komora robocza**

Komora robocza studzienki powinna być wykonana z kręgów żelbetowych wg PN-EN-10729.

Komorę należy przykryć żelbetową płytą pokrywową nastudzienną z otworem na właz kanałowy.

Na przejściach rur kanalizacyjnych przez ściany studzienek zamontować tuleje systemowe.

Powierzchnie zewnętrzne i wewnętrzne studni należy otynkować zaprawą cementową oraz zabezpieczyć przez pomalowanie abizolem.

#### **2.2.2. Dno studzienki**

Dno studzienki należy wykonać jako monolityczne z betonu hydrotechnicznego klasy B15 grub. 25cm; W-4; M-100 wg BN-62/6738-03, -04, -07.

#### **2.2.3. Właz kanałowy**

Na studzienkach należy stosować kraty żeliwne Ø600mm D400, uchylne.

#### **2.2.4. Stopnie zjazdowe**

Należy stosować stopnie żeliwne wg PN-64/H-74086.

#### **2.2.5. Łączenie prefabrykatów**

Kręgi oraz płyty prefabrykowane łączyć na uszczelki gumowe.

### **2.3. Składowanie**

Wykonawca zapewni, aby tymczasowo składowanie materiały, do czasu gdy będą one potrzebne do robót były zabezpieczone przed zanieczyszczeniem, zachowały swoją jakość i właściwości do robót i były dostępne do kontroli przez Inspektora Nadzoru/Zamawiającego.

#### **2.3.1. Rury**

Rury można przechowywać w przestrzeni otwartej. Jako zasadę należy przyjąć, że rury powinny być

składowane tak długo jak to tylko możliwe w oryginalnym opakowaniu (wiązkach). Powierzchnia składowania musi być płaska, wolna od kamieni i ostrych przedmiotów. Wiązki można składać po trzy jedna na drugiej, lecz nie wyżej niż na 2m wysokości w taki sposób, aby ramka wiązki wyższej spoczywała na ramce wiązki niższej.

Gdy rury są składowane (po rozpakowaniu) w stertach należy zastosować boczne wsporniki, najlepiej drewniane lub wyłożone drewnem w maksymalnych odstępach, co 1,5m. Gdy nie jest możliwe podparcie rur na całej długości, to spodnia warstwa rur winna spoczywać na drewnianych łątach o szerokości min. 50cm o takiej wysokości, aby nigdy kielichy nie leżały na ziemi. Rozstaw podpór nie większy niż 2m. Rury o różnych średnicach winny być składowane oddzielnie. Kielichy rur winny być wysunięte tak, aby końce rur o wyższej warstwie nie spoczywały na kielichach warstwy niższej – warstwy rur układać naprzemiennie. Rury PCV posiadają na obu końcach zaślepki, które winny być zdjęte dopiero bezpośrednio przed montażem. Rur nie wolno nakrywać uniemożliwiając przewietrzanie.

Gdy wiadomo, że składowane rury nie zostaną ułożone w ciągu 12 miesięcy, należy je zabezpieczyć przed nadmiernym wpływem promieniowania słonecznego poprzez zadaszenie.

### **2.3.2. Kręgi**

Składowanie kręgów może odbywać się na gruncie nieutwardzonym wyrównanym, pod warunkiem, że nacisk przekazywany na grunt nie przekracza 0,5MPa.

Przy składowaniu wyrobów w pozycji wbudowania wysokość składowania nie powinna przekraczać 1,8m.

Składowanie powinno umożliwiać dostęp do poszczególnych stosów wyrobów lub pojedynczych kręgów.

### **2.3.3. Włazy i stopnie**

Składowanie włazów i stopni złazowych może odbywać się na odkrytych składowiskach z dala od substancji działających korodująco.

### **2.4. Beton**

Beton powinien odpowiadać wymaganiom zawartym w PN-88/B-06250.

### **2.5. Kruszywo**

Do wykonania warstwy filtracyjnej należy użyć pospółki spełniającej wymagania podane w BN-66/6774-01.

### **3. Sprzęt**

Wykonawca jest zobowiązany do używania takiego sprzętu, który nie spowoduje niekorzystnego wpływu na jakość wykonywanych robót oraz na środowisko. Sprzęt używany do robót powinien być zgodny z ofertą Wykonawcy.

Sprzęt montażowy musi być w pełni sprawny i dostosowany do technologii i warunków wykonywanych Robót oraz wymogów wynikających z racjonalnego wykorzystania go na budowie oraz wymaganiami ochrony środowiska.

### **4. Transport**

Wykonawca jest zobowiązany do stosowanie jedynie takich środków transportu, które nie wpłyną niekorzystnie na jakość i właściwości wykonywanych robót i właściwości przewożonych materiałów.

#### **4.1. Rury**

Rury w wiązkach muszą być transportowane na samochodach o odpowiedniej długości. Wyładunek rur w wiązkach wymaga użycia podnośnika widłowego z płaskimi widłami lub dźwigu z belką (trawersem). Nie wolno stosować zawieszin z lin stalowych lub łańcuchów.

Przy transportowaniu rur luzem winny one spoczywać na całej długości na podłodze pojazdu. Pojazd musi posiadać wsporniki boczne w rozstawie max. 2m. Kielichy rur w czasie transportu nie mogą być narażone na dodatkowe obciążenia. Jeżeli długość rur jest większa niż długość pojazdu, wielkość nawisu nie może przekroczyć 1m. Podczas prac przeładunkowych rur nie należy rzucać.

#### **4.2. Kręgi**

Transport kręgów powinien odbywać się samochodami w pozycji wbudowania lub prostopadle do pozycji wbudowania.

W celu usztywnienia ułożonych elementów oraz zabezpieczenia styku ze ścianami środka transportowego należy stosować przekładki, rozpory i kliny z drewna, gumy lub odpowiednich materiałów oraz

ciągna z drutu mocowane do podkładów lub zaczepów na środkach transportowych.

#### 4.3. Włazy kanałowe

Włazy kanałowe mogą być transportowane dowolnymi środkami komunikacyjnymi.

Włazy należy podczas transportu zabezpieczyć przed przemieszczeniem i uszkodzeniem.

Włazy typu ciężkiego mogą być przewożone luzem.

#### 5. Wykonanie Robót

Wykonawca powinien przedstawić Inżynierowi Projektu do akceptacji projekt organizacji i harmonogram Robót, uwzględniające wszystkie warunki, w jakich będzie wykonywana kanalizacja deszczowa, przyłącza wodociągowe i kanalizacji sanitarnej. W trakcie realizacji robót Wykonawca jest zobowiązany znać i stosować się do przepisów zawartych we wszystkich regulacjach prawnych w zakresie ochrony środowiska. W okresie realizacji do czasu zakończenia robót, wykonawca będzie podejmował kroki, aby stosować się do wszystkich przepisów i normatywów w zakresie ochrony środowiska na placu budowy oraz poza nim, unikać działań szkodliwych dla innych jednostek występujących na tym terenie w zakresie zanieczyszczeń, hałasu i innych czynników powodowanych działalnością.

Wykonawca dostarczy na plac budowy i będzie utrzymywał wyposażenie konieczne dla zapewnienia bezpieczeństwa. Zapewni wyposażenie w urządzenia socjalne oraz odpowiednie wyposażenie w sprzęt i odzież ochronną pracowników. Wykonawca będzie stosował się do wszystkich przepisów prawnych w zakresie bezpieczeństwa i ochrony zdrowia oraz przepisów w zakresie ochrony przeciwpożarowej.

Inspektor Nadzoru może dopuścić do użycia tylko te materiały, które posiadają:

- 1) certyfikat na znak bezpieczeństwa wykazujący, że zapewniono zgodność z kryteriami technicznymi określonymi na podstawie Polskich Norm, aprobat technicznych oraz właściwych przepisów i dokumentów technicznych,
- 2) deklarację zgodności lub certyfikat zgodności z:

- Polską Normą lub

- aprobatą techniczną, w przypadku wyrobów, dla których nie ustanowiono Polskiej Normy i które spełniają wymogi ST.

W przypadku materiałów, dla których w/w dokumenty są wymagane przez projekt lub ST, każda partia dostarczona do robót będzie posiadać te dokumenty, określające w sposób jednoznaczny jej cechy.

Produkty przemysłowe muszą posiadać w/w dokumenty wydane przez producenta, a w razie potrzeby poparte wynikami badań wykonanych przez niego. Kopie wyników tych badań będą dostarczone przez Wykonawcę Inspektorowi Nadzoru.

Jakiegokolwiek materiały, które nie spełniają tych wymagań będą odrzucone.

##### 5.1. Roboty przygotowawcze i ziemne

Projektowana trasa przewodu powinna być trwale i widocznie oznaczona w terenie za pomocą kołków osiowych, kołków świadków i kołków krawędziowych.

Należy ustalić stałe repery, a w przypadku niedostatecznej ich ilości założyć repery tymczasowe (z rzędnymi sprawdzonymi przez służby geodezyjne).

Budowę należy odgradzić od strony ruchu wg. „Organizacji ruchu i oznakowania pionowego i poziomego” (a na noc dodatkowo oznaczyć światłami).

Budowa powinna być zabezpieczona przed możliwością zalania wodą pompowaną z wykopu lub z opadów atmosferycznych przez wykonanie ciągu odprowadzającego wody.

Wykop należy rozpoczynać, po uprzednim przygotowaniu trasy i usunięciu istniejącej nawierzchni, od najniższego punktu budowanego kanału i prowadzić w kierunku przeciwnym do spadku kanału (co zapewnia możliwość grawitacyjnego odpływu wody po jego dnie).

Dno wykopu powinno być równe i wykonane ze spadkiem ustalonym w Dokumentacji Projektowej, przy czym dno wykopu wykonanego ręcznie należy pozostawić w gruntach nienawodnionych na poziomie wyższym od rzędnej projektowanej o 2-5cm, zaś w gruntach nawodnionych o 20cm. Przy wykopie mechanicznym dno wykopu ustala się na poziomie o 20cm wyższym od projektowanego.

Wykop należy wykonywać o ścianach pionowych jako wąskoprzestrzenny, umocniony płytami wykopowymi lub oszalowany wypraskami stalowymi z wywózką ziemi na wskazany przez inwestora teren. W czasie wykonywania wykopów na Wykonawcy spoczywa odpowiedzialność za bezpieczeństwo obszaru przyległego do wykopu, wraz ze znajdującymi się tam budowlami.

Napotkane w obrysie wewnętrznym wykopu przewody i kable elektryczne lub inne należy zabezpieczyć (przez podwieszenie do prowizorycznej konstrukcji) wg wymagań użytkowników tych urządzeń.

## 5.2. Podłoże

Podłożem pod kanały i przyłącza będzie podsypka piaskowa ("Instrukcja montażowa" producenta rur).

W przypadku, gdy wykop został wykonany za głęboko należy wzmocnić dno wykopu poprzez wykonanie ławy żwirowej o wysokości 0,20m (po zagęszczeniu) – nie wolno układać rur PCV na ławach betonowych ani zalewać betonem. Po ewentualnym wykonaniu wzmocnienia należy wykonać posypkę pod kanał o grubości min. 0,15m z materiału, który spełniać powinien następujące wymagania:

- nie powinny występować cząstki o wymiarach powyżej 20mm,
- materiał nie może być zmrożony,
- nie może zawierać ostrych kamieni lub innego łamanego materiału.

Poziom podłoża musi być tak wykonany, by rurociąg mógł być układany bezpośrednio na nim.

## 5.3. Roboty montażowe

Po przygotowaniu wykopu i podłoża zgodnie z pkt. 5.1 i 5.2 można przystąpić do wykonywania montażowych robót kanalizacyjnych i wodociągowych.

W celu zachowania prawidłowego postępu robót montażowych należy przestrzegać zasady budowy rurociągu od najniższego punktu kanału w kierunku przeciwnym do spadku. Przewody z PCV zaleca się układać przy temperaturach powietrza od 0°C do 30°C.

Spadki i głębokość posadowienia powinny być zgodne z Dokumentacją Projektową.

### 5.3.1. Rury

#### 5.3.1.1. Ogólne wytyczne wykonania

Rury muszą być układane zawsze kielichami w kierunku przeciwnym do spadku dna kanału na posypce tak, żeby podparcie ich było jednolite. Po ułożeniu rurociągu (złącza kielichowe z wykorzystaniem uszczelki gumowej, łączone na wcisk- bosa koniec- kielich) należy wykonać wypełnienie wokół rury i obsypkę całego rurociągu po to, żeby zapewnić rurze dostateczne podparcie ze wszystkich stron. Obsypka rury musi być wykonana po inspekcji i zatwierdzeniu zakończenia posadowienia. Obsypka musi być prowadzona aż do uzyskania grubości warstwy przynajmniej 0,30m (po zagęszczeniu) powyżej wierzchu rury. Materiał obsypki musi spełniać te same warunki co materiał do wykonania podsypki pkt. 5.2. Niedopuszczalne jest podkładanie pod rury kawałków drewna, kamieni lub gruzu w celu uzyskania odpowiedniego spadku rurociągu lub wyrównania kierunku ułożenia przewodów. Obsypkę należy wykonywać warstwami równoległe po obu bokach rur, każdą warstwę zagęszczając. Grubość warstw nie powinna być większa niż 30cm. Jednocześnie z wykonywaniem poszczególnych warstw należy usuwać umocnienie wykopu zwracając uwagę na staranne wypełnienie wykopu i zagęszczenie przestrzeni zajmowanej uprzednio przez umocnienie wykopu. Niedopuszczalne jest wykonywanie obsypki poprzez bezpośrednie spuszczenie mas ziemi na rurociąg z samochodów wywrotek. Do wykonania wypełnienia nad strefą ochronną rurociągu można przystąpić po dokonaniu kontroli stopnia zagęszczenia obsypki. Zасыpywany wykop należy odpowiednio zagęścić do wymaganego Proctora stanowiącego wymagania zagęszczenia po klasę drogi. Zасыpkę (obsypkę) wykopów do wysokości 30 cm ponad wierzch przewodu prowadzić należy ręcznie piaskiem sytkim drobno lub średnioziarnistym bez grud i kamieni. Zасыpkę wykopu powyżej warstwy ochronnej dokonywać gruntem rodzimym – warstwami z jednoczesnym zagęszczeniem i rozbiórką deskowań i rozpór ścian wykopu. Wskaźnik zagęszczenia wykopu wg zmodyfikowanej skali Proctora – 0,97. Grunty niezagęszczalne do wymaganej wartości należy wymienić na grunty kategorii II. Zасыпки wykopów na instalacje, w pkt 2.11.4 normy PN-S-02205:1998 - Drogi samochodowe - Roboty ziemne - Wymagania i badania.

Zасыпки wąskoprzestrzennych przekopów poprzecznych przez jezdnie, niezależnie od kategorii ruchu na drodze, powinny uzyskać do głębokości 1,2 m wskaźnik zagęszczenia co najmniej 1,00. Na większej głębokości dopuszcza się wskaźnik 0,97 pod warunkiem zastosowania środków łagodzących skutki osiadań (np. użycie kruszyw dobrze zagęszczalnych, wbudowanie zbrojenia z geotekstyliów, ulepszenie mechaniczne lub spoiwami). Rozbiórka wzmocnienia wykopu powinna występować równoległe z zасыpką, przy zachowaniu szczególnej ostrożności ze względu na możliwość osunięcia się ścian wykopu. Przed zakończeniem dnia roboczego, bądź przed zejściem z budowy należy zabezpieczyć końce ułożonego kanału przed zanieczyszczeniem lub zamuleniem wodą gruntową lub deszczową. Rury układać ręcznie zgodnie z „Instrukcją montażową rur” producenta rur.

Trasę przewodu wodociągowego oznakować taśmą ostrzegawczą – lokalizacyjną z polietylenu kolor niebieski z wkładką stalową ze stali nierdzewnej. Taśmę układać wkładką stalową do dołu.

Trasę kanału sanitarnego oznakować taśmą ostrzegawczą – lokalizacyjną z polietylenu kolor biało-zielony z wkładką stalową ze stali nierdzewnej. Taśmę układać wkładką stalową do dołu.

Kanalizację deszczową przysypać warstwą piasku gr. 25-30cm. Trasę kanalizacji deszczowej oznakować

taśmą ostrzegawczą - lokalizacyjną z polietylenu koloru: biało-niebieskiego z wkładką stalową ze stali nierdzewnej. Taśmę układać w wykopie wkładką stalową do dołu.

W przypadku występowania wody gruntowej należy zastosować igłofiltry lub wypompować pompami AP z odprowadzeniem wody do najbliższej studzienki rewizyjnej na kanale deszczowym.

### **5.3.2. Studzienki kanalizacyjne betonowe**

Projektowane elementy studzienek - zależnie od ciężaru, można układać ręcznie lub przy użyciu lekkiego sprzętu montażowego o nośności do 1,0t.

#### **5.3.2.1. Wykonanie poszczególnych elementów studzienki**

##### **A. Komora robocza**

Komorę wykonuje się z kręgów żelbetonowych, a jej dolną część z betonu hydrotechnicznego jak w pkt. 2.2.1.

Przejścia rur kanalizacyjnych przez ściany komory w tulejach ochronnych z uszczelką.

##### **B. Dno studzienki**

Dno studzienki należy wykonać w formie płyty dennej grubości 25cm z wyprofilowaną kinetą. Kinetą w dolnej części (do wysokości równej połowie średnicy kanału) powinna mieć przekrój zgodny z przekrojem kanału. Przy zmianie kierunku trasy kanału kineta powinna mieć kształt łuku stycznego do kierunku kanału.

##### **C. Właz kanałowy**

Poziom włazu w powierzchni utwardzonej powinien być z nią równy (regulacja nastąpi przy pracach drogowych).

Na studniach kanalizacji deszczowej należy zamontować kraty ściekowe  $\varnothing 600\text{mm}$ , D 400, uchylne.

##### **D. Stopnie złazowe**

Stopnie złazowe w ścianie komory roboczej należy montować mijankowo w dwóch rzędach, w odległościach pionowych 0,30m i w odległości poziomej osi stopni 0,30m.

### **5.3.3. Izolacje**

Kręgi betonowe izolować od zewnątrz antykorozyjnie poprzez dwukrotne smarowanie materiałem izolacyjnym np.: abizolem.

Podczas wszelkiego rodzaju betonowania powinna być temperatura nie niższa niż 8 °C.

## **6. Kontrola jakości Robót**

Kontrola związana z wykonaniem kanalizacji deszczowej powinna być przeprowadzana w czasie wszystkich faz Robót. Wyniki przeprowadzonych badań należy uznać za dodatnie, jeżeli wszystkie wymagania dla danej fazy Robót zostały spełnione. Jeśli którekolwiek z wymagań nie zostało spełnione, należy daną fazę Robót uznać za niezgodną z wymaganiami normy i po wykonaniu poprawek przeprowadzić ponowne badania.

Kontrola jakości Robót powinna obejmować następujące badania: zgodności z Dokumentacją Projektową, wykopów otwartych, podłoża naturalnego, zasypu i nasypu przewodu, podłoża wzmocnionego, materiałów, ułożenia przewodu na podłożu, szczelności przewodu na eksfiltrację i infiltrację, warstwy ochronnej nasypu, zabezpieczenia studzienek przed korozją.

- A. Sprawdzenie zgodności z Dokumentacją Projektową polega na porównaniu wykonywanych bądź wykonanych Robót z Dokumentacją Projektową oraz na stwierdzeniu wzajemnej zgodności na podstawie oględzin i pomiarów.
- B. Badania wykopów otwartych obejmują badania materiałów i elementów obudowy, zabezpieczenia wykopów przed zalaniem wodą z opadów atmosferycznych, zachowania warunków bezpieczeństwa pracy, bezpiecznego nachylenia skarp, a ponadto obejmują sprawdzenie metody wykonywania wykopów.
- C. Badania podłoża naturalnego przeprowadza się dla stwierdzenia czy grunt podłoża stanowi nienaruszony rodzimy grunt sypki, ma naturalną wilgotność, nie został podebrany i odpowiada wymaganiom normy BN-72/8932-01.
- D. Badanie zasypu przewodu sprowadza się do badania warstwy ochronnej zasypu, pozostawienia w wykopach obudowy ścian wykopu, zasypu przewodu do powierzchni terenu zgodnie z PN-84/B-10735

- i BN-83/8836-02.
- E. Badanie nasypu stałego sprowadza się do badania zagęszczenia gruntu nasypowego wg PN-88/B-04481 i wilgotności zagęszczonego gruntu.
  - F. Badanie podłoża wzmocnionego przeprowadza się przez oględziny zewnętrzne i badania zagęszczenia.
  - G. Badanie materiałów użytych do budowy kanalizacji następuje przez porównanie ich cech z wymaganiami określonymi w Dokumentacji Projektowej w tym: na podstawie dokumentów określających jakość wbudowanych materiałów i porównanie ich cech z normami przedmiotowymi, atestami producentów, oraz bezpośrednio na budowie przez oględziny zewnętrzne lub przez odpowiednie badania specjalistyczne.
  - H. Badanie w zakresie przewodu i studzienek obejmują czynności wstępne sprowadzające się do pomiaru długości (z dokładnością do 10cm) i średnicy (z dokładnością do 1cm), badanie ułożenia przewodu na podłożu w planie i profilu, badanie połączenia rur i prefabrykatów. Sprawdzenie wykonania połączenia rur i prefabrykatów należy przeprowadzić przez oględziny zewnętrzne.
  - I. Badanie szczelności odcinka przewodu na eksfiltrację obejmuje: badanie stanu odcinka kanału wraz ze studzienkami, napełnienie wodą i odpowietrzenie przewodu, pomiar ubytku wody. Podczas próby należy przeprowadzić kontrolę szczelności złączy, ścian przewodu i studzienek. W przypadku stwierdzenia ich nieszczelności należy poprawić uszczelnienie, a w razie niemożności oznaczyć miejsce wycieku wody i przerwać badanie do czasu usunięcia przyczyn nieszczelności.
  - J. Badanie szczelności odcinka przewodu na infiltrację obejmuje: badanie stanu odcinka kanału wraz ze studzienkami, pomiar dopływu wody gruntowej do przewodu. W czasie trwania próby szczelności należy prowadzić obserwację i robić odczyty co 30 min. położenia zwierciadła wody gruntowej na zewnątrz i w kiniecie poszczególnych studzienek.
  - K. Badanie zabezpieczenia studzienek przed korozją należy wykonać od zewnątrz po próbie szczelności odcinka przewodu na eksfiltrację, zaś od wewnątrz po próbie szczelności na infiltrację. Izolację powierzchniową studzienek należy sprawdzić przez opukanie młotkiem drewnianym, natomiast wypełnienie spoin okładzin zabezpieczających izolację studzienek przez oględziny zewnętrzne.

## 7. Obmiar Robót

Jednostką obmiarową jest 1 metr (m) kanalizacji i uwzględnia niżej wymienione elementy składowe obmierzone wg innych jednostek: studzienki kanalizacyjne w kompletach.

## 8. Odbiór Robót

### 8.1. Odbiór Robót zanikających lub ulegających zakryciu

Odbiór Robót zanikających obejmuje sprawdzenie:

- sposobu wykonania wykopów pod względem: obudowy oraz ich zabezpieczenia przed zalaniem wodą gruntową i z opadów atmosferycznych;
  - przydatności podłoża naturalnego do budowy kanalizacji (rodzaj podłoża, stopień agresywności, wilgotność);
  - szczelności ścianek obudowy;
  - warstwy ochronnej obsypki oraz zasypu przewodów do powierzchni terenu;
  - zagęszczenie gruntu nasypowego oraz jego wilgotności,
  - podłoża wzmocnionego, w tym grubości – w przypadku jego wykonania,
  - jakości wbudowanych materiałów oraz ich zgodności z wymaganiami Dokumentacji Projektowej oraz atestami producenta i normami przedmiotowymi,
  - ułożenia przewodu na podsypce,
  - długości i średnicy przewodów oraz sposobu wykonania połączenia rur i prefabrykatów,
  - szczelności przewodów i studzienek na infiltrację,
  - materiałów użytych do zasypu i stanu jego zagęszczenia,
- Odbiór robót częściowych i końcowych należy wykonać przy udziale właściciela sieci.

## 9. Podstawa płatności

Cena 1 m kanalizacji obejmuje:

- oznakowanie robót,
- roboty pomiarowe i przygotowawcze,
- dostarczenie materiałów,
- wykonanie wykopu wraz z umocnieniem ścian wykopu i jego odwodnieniem,

- przygotowanie podłoża,
- ułożenie rur kanalizacji deszczowej,
- wykonanie studni kanalizacyjnych,
- wykonanie wpustów deszczowych,
- wykonanie izolacji studzienek,
- ułożenie przyłączy wodociągowych wraz z armaturą,
- wykonanie przyłączy kanalizacji sanitarnej,
- zasypanie wykopu warstwami z zagęszczeniem (obsypka i zasyпка),
- doprowadzenie terenu do stanu pierwotnego,
- wykonanie geodezyjnej inwentaryzacji powykonawczej przebiegu przewodów kanalizacyjnych.

#### 10. Przepisy związane

- |     |   |   |
|-----|---|---|
| 1.  | BN-86/8971-08   | Prefabrykaty budowlane z betonu. Kręgi betonowe i żelbetowe.  |
| 2.  | BN-62/6738-03,-04,-07                                     | Beton hydrotechniczny.  |
| 3.  | PN-76/B-12037   | Cegła pełna wypalana z gliny - kanalizacyjna.   |
| 4.  | PN-87/H-74051/02  | Włazy kanałowe, klasy B,C,D (włazy typu ciężkiego).   |
| 5.  | PN-64/H-74086   | Stopnie żeliwne do studzienek kontrolnych.  |
| 6.  | PN-90/B-14501   | Zaprawy budowlane zwykłe.   |
| 7.  | PN-65/B-10101   | Tynki szlachetne. Wymagania i badania techniczne przy odbiorze.   |
| 8.  | PN-88/H-74080/01  | Skrzynki żeliwne wpustów deszczowych.   |
| 9.  | PN-72/H-83104   | Odlewy z żeliwa szarego. Tolerancje wymiarowe.  |
| 10. | PN-76/H-83100   | Odlewy z żeliwa szarego. Tolerancje wymiarowe.  |
| 11. | BN-72/8932-01   | Budowle drogowe i kolejowe. Roboty ziemne.  |
| 12. | PN-92/B-10735   | Kanalizacja. Przewody kanalizacyjne. Wymagania i badania przy odbiorze.   |
| 13. | BN-83/8836-02   | Przewody podziemne. Roboty ziemne. Wymagania i badania przy odbiorze.   |
| 14. | PN-68/B-06050   | Roboty ziemne budowlane. Wymagania w zakresie wykonania i badania przy odbiorze.  |
| 15. | PN-75/E-05100   | Bhp przy wykonywaniu robót budowlano-montażowych i rozbiórkowych (Dz..U.Nr 13 z 10.04.1972 – Roz.MBiPMB z 1972.03.28).  |
| 16. |   | „Warunki techniczne wykonania i odbioru robót budowlano-montażowych” Cz. II – Instalacje sanitarne i przemysłowe.   |
| 17. |   | „Instrukcja montażowa układania w gruncie rurociągów z PCV”.  |
| 18. | Katalog Budownictwa<br>KB4-3.3.1.10 (1)<br>KB1-22.2.6 (6) | Studzienki ściekowe do odwodnienia dróg. 1983<br>Kręgi betonowe średnicy 50 cm, wysokości 30 lub 60 cm.   |
| 19. |   | „Katalog powtarzalnych elementów drogowych” – TRANSPROJEKT Warszawa.  |
| 20. | PN-EN 1852-1:2010P  | Systemy przewodów rurowych z tworzyw sztucznych do podziemnego beztętnieniowego odwadniania i kanalizacji. Polipropylen (PP). Część 1: Specyfikacje rur, kształtek i systemu. |
| 21. | PN-87/B-01060   | Sieć wodociągowa zewnętrzna. Obiekty i elementy wyposażenia. Terminologia.  |
| 22. | PN-74/B-02480   | Grunty budowlane. Podział, nazwy, symbole i określenia.   |
| 23. | PN-81/B-03020   | Grunty budowlane. Posadowienia bezpośrednie budowli. Obliczenia statyczne i projektowanie.  |
| 24. | PN-68/B-06050   | Roboty ziemne budowlane. Wymagania w zakresie wykonywania i badania przy odbiorze.  |
| 25. | PN-88/B-06250   | Beton zwykły.   |
| 26. | PN-53/B-06584   | Rury betonowe. Budowa kanałów w wykopach.   |
| 27. | PN-86/B-06712   | Kruszywa mineralne do betonu.   |
| 28. | PN-81/B-10725   | Wodociągi. Przewody zewnętrzne. Wymagania i badania przy odbiorze.  |
| 29. | PN-85/B-10726   | Wodociągi. Przewody z rur stalowych i żeliwnych na terenach górniczych. Wymagania i badania.  |
| 30. | PN-91/B-10728   | Studzienki wodociągowe.   |
| 31. | PN-90/B-14501   | Zaprawy budowlane zwykłe.   |
| 32. | PN-74/C-89204   | Rury ciśnieniowe z nieplastyfikowanego polichlorku winylu. Wymagania i  |



- 
- badania.
33. PN-82/M-01600 Armatura przemysłowa. Terminologia.
34. PN-92/M-74001 Armatura przemysłowa. Ogólne wymagania i badania.
35. PN-83/M-74024/00 Armatura przemysłowa. Zasuwy klinowe kołnierzowe żeliwne. Wymagania i badania.
36. PN-89/M-74091 Armatura przemysłowa. Hydranty nadziemne na ciśnienie nominalne 1 MPa.
37. BN-77/5213-04 Armatura przemysłowa. Hydranty. Wymagania i badania.
38. BN-74/6366-03 Rury polietylenowe typ 50. Wymiary.
39. BN-74/6366-04 Rury polietylenowe typ 50. Wymagania techniczne.
40. BN-62/6738-03,04,07 Beton hydrotechniczny. Wymagania techniczne.
41. BN-66/6774-01 Kruszywo naturalne do nawierzchni drogowych i kolejowych. Żwir i pospółka.
42. BN-84/6774-02 Kruszywo mineralne. Kruszywo kamienne łamane do nawierzchni drogowych.
43. BN-83/8836-02 Przewody podziemne. Roboty ziemne. Wymagania i badania przy odbiorze.
44. BN-81/9192-04 Wodociągi wiejskie. Bloki oporowe prefabrykowane. Warunki techniczne wykonania i wbudowania.
45. BN-81/9192-05 Wodociągi wiejskie. Bloki oporowe. Wymiary i warunki stosowania.
46. PN-EN 12201-1 Systemy przewodów rurowych z tworzyw sztucznych do przesyłania wody oraz do ciśnieniowej kanalizacji deszczowej i sanitarnej. Polietylen (PE). Część 1: Postanowienia ogólne
47. PN-EN 12201-5 Systemy przewodów rurowych z tworzyw sztucznych do przesyłania wody oraz do ciśnieniowej kanalizacji deszczowej i sanitarnej. Polietylen (PE). Część 5: Przydatność systemu do stosowania
- 48. Wymagania Techniczne COBRTI INSTAL, zeszyt 9 - "WARUNKI TECHNICZNE WYKONANIA I ODBIORU SIECI KANALIZACYJNYCH", Zalecane do stosowania przez Ministerstwo Infrastruktury. Warszawa, sierpień 2003r.**
- 49. Wymagania Techniczne COBRTI INSTAL, zeszyt 3 - "WARUNKI TECHNICZNE WYKONANIA I ODBIORU SIECI WODOCIĄGOWYCH", Zalecane do stosowania przez Ministerstwo Rozwoju Regionalnego i Budownictwa. Warszawa, wrzesień 2001r.**

**SZCZEGÓŁOWA SPECYFIKACJA TECHNICZNA**  
**D.04.01.01.**  
**PROFILOWANIE Z ZAGĘSZCZENIEM PODŁOŻA**

**1. WSTĘP**

Roboty ujęte w niniejszej SST zgodne są z wspólnym słownikiem zamówień (CPV).

**KOD CPV 45233000-9** Roboty w zakresie konstruowania, fundamentowania oraz wykonywania autostrad i dróg.

**1.1. Przedmiot Szczegółowej Specyfikacji Technicznej**

Przedmiotem niniejszej SST są wymagania dotyczące wykonania i odbioru robót związanych z profilowaniem i zagęszczeniem podłoża związanego z **budową ulicy Jaśminowej w Ostrołęce**.

**1.2. Zakres stosowania SST**

Zakres stosowania niniejszej SST jest zgodny z ustaleniami zawartymi w SST D-00.00.00 "Wymagania ogólne" pkt. 1.2.

**1.3. Zakres Robót objętych SST**

Ustalenia zawarte w niniejszej SST dotyczą zasad prowadzenia robót związanych z wykonaniem podłoża przeznaczonego do ułożenia warstw konstrukcyjnych nawierzchni w ramach robót opisanych w ppkt. 1.1. niniejszej SST.

**1.4. Określenia podstawowe**

Określenia podane w niniejszej SST są zgodne z zamieszczonymi w SST D-00.00.00 "Wymagania ogólne" pkt. 1.4.

**1.5. Ogólne wymagania dotyczące Robót**

Ogólne wymagania dotyczące wykonania Robót podano w SST D-00.00.00 „Wymagania ogólne” pkt. 1.5.

**2. MATERIAŁY**

- nie występują.

**3. SPRZĘT**

Ogólne wymagania dotyczące sprzętu podano w SST D-00.00.00 "Wymagania ogólne" pkt. 3.

Wykonawca przystępujący do profilowania podłoża powinien wykazać się możliwością korzystania z następującego sprzętu:

- równiarek lub spycharek uniwersalnych z ukośnie ustawianym lemieszem; Inspektor nadzoru może dopuścić wykonanie koryta i profilowanie podłoża z zastosowaniem spycharki z lemieszem ustawionym prostopadle do kierunku pracy maszyny,
- koparek z czerpakami profilowymi (przy wykonywaniu wąskich koryt),
- walców statycznych, wibracyjnych lub płyt wibracyjnych.

Stosowany sprzęt nie może spowodować niekorzystnego wpływu na właściwości gruntu podłoża.

**4. TRANSPORT**

Wymagania dotyczące transportu zawarte są w SST D-02.01.01, „Wykonanie wykopów w gruntach I-V kategorii”.

**5. WYKONANIE ROBÓT**

Ogólne zasady wykonania robót podano w SST D-00.00.00 „Wymagania ogólne” pkt. 5.

**5.1. Warunki przystąpienia do Robót**

Wykonawca powinien przystąpić do profilowania i zagęszczenia podłoża bezpośrednio przed rozpoczęciem robót związanych z wykonaniem warstw nawierzchni. Wcześniejsze przystąpienie do profilowania i zagęszczenia podłoża i wykonania tych robót z wyprzedzeniem możliwe jest wyłącznie za zgodą Inspektora nadzoru, w korzystnych warunkach atmosferycznych.

Po wyprofilowanym i zagęszczonym podłożu nie może odbywać się ruch budowlany, niezwiązany bezpośrednio z wykonaniem pierwszej warstwy konstrukcji nawierzchni.

## 5.2. Profilowanie podłoża

Przygotowane w ramach robót ziemnych podłoże powinno spełniać wymagania podane w Dokumentacji Projektowej (spadki, pochylenia, rzędne wysokościowe).

Podczas sprawdzania stanu podłoża naturalnego należy również oceniać rodzaj zalegającego gruntu w celu uściślenia, w stosunku do Dokumentacji Projektowej lokalizacji granic występowania różnych grup nośności podłoża G<sub>r</sub>.

Przed przystąpieniem do profilowania podłoże powinno być oczyszczone ze wszelkich zanieczyszczeń, błota lub gruntu, który uległ nadmiernemu zawilgoceniu.

Zaleca się, aby rzędne terenu przed profilowaniem były o co najmniej 5 cm wyższe niż projektowane rzędne podłoża.

Jeżeli rzędne podłoża przed profilowaniem nie wymagają dowiezienia i wbudowania dodatkowego gruntu to przed przystąpieniem do profilowania oczyszczonego podłoża jego powierzchnię należy dogęścić 3-4 przejściami średniego walca stalowego, gładkiego lub w inny sposób zaakceptowany przez Inspektora nadzoru.

## 5.3. Zagęszczenie podłoża

Podłoże pod konstrukcję drogową zagęścić do optymalnego w danych warunkach gruntowych stopnia zagęszczenia wg. oceny Inspektora nadzoru.

## 5.4. Utrzymanie wyprofilowanego i zagęszczonego podłoża

Podłoże pod podbudowę konstrukcji drogowych chronić przed zniszczeniem.

## 6. KONTROLA JAKOŚCI ROBÓT

Ogólne zasady kontroli jakości robót podano w SST D-00.00.00 "Wymagania ogólne" pkt. 6.

### 6.1.1. Szerokość profilowanego podłoża

Szerokość profilowanego podłoża nie może różnić się od szerokości projektowanej o więcej niż + 10 cm i - 5cm.

### 6.1.2. Równość

Nierówności podłużne i poprzeczne należy mierzyć łata zgodnie z BN-68/8931-04. Nierówności nie mogą przekraczać 20 mm.

### 6.1.3. Spadki poprzeczne

Spadki poprzeczne profilowanego podłoża powinny być zgodne z Dokumentacją Projektową z tolerancją  $\pm 0,5\%$ .

### 6.1.4. Rzędne wysokościowe

Różnice pomiędzy rzędnymi wyprofilowanego podłoża a rzędnymi projektowanymi nie powinny przekraczać 0 cm i - 2 cm.

### 6.1.5. Wilgotność

Wilgotność w czasie zagęszczania należy badać wg PN-77/B-06714/17. Wilgotność gruntu podłoża powinna być równa wilgotności optymalnej z tolerancją od 0% do -2%.

## 6.2. Zasady postępowania z wadliwie wykonanym podłożem

Wszystkie powierzchnie, które wykazują większe odchylenia cech geometrycznych określonych w pkt. 6.2. powinny być naprawione przez spalanie do głębokości co najmniej 10 cm, wyrównanie i powtórne zagęszczenie. Dodanie nowego materiału bez spalania wykonanej warstwy jest niedopuszczalne.

## 7. OBMIAR ROBÓT

Ogólne zasady obmiaru robót podano w SST D-00.00.00 "Wymagania ogólne" pkt. 7.

Jednostką obmiarową jest 1 m<sup>2</sup> powierzchni wyprofilowanego i zagęszczonego podłoża.

## 8. ODBIÓR ROBÓT

Ogólne zasady odbioru Robót podano w SST D-00.00.00 "Wymagania ogólne" pkt. 8.

Roboty uznaje się za wykonane zgodnie z Dokumentacją Projektową i SST jeżeli wszystkie badania i pomiary wg pkt 6 dały wyniki pozytywne.

## 9. WARUNKI PŁATNOŚCI

Ogólne ustalenia dotyczące podstawy płatności podano w SST D-00.00.00 "Wymagania ogólne" pkt. 9.

Cena jednostkowa wykonania 1 m<sup>2</sup> podłoża obejmuje:

- prace pomiarowe i roboty przygotowawcze,
- załadunek nadmiaru odspojonego gruntu na środki transportowe i odwiezienie na odkład,
- profilowanie dna koryta lub podłoża,
- zagęszczenie,
- utrzymanie koryta lub podłoża,
- przeprowadzenie pomiarów i badań laboratoryjnych, wymaganych w specyfikacji technicznej.

#### **10. PRZEPISY ZWIĄZANE**

- |                     |   |
|---------------------|---|
| 1. PN-88/B-04481    | Grunty budowlane. Badanie próbek gruntu.                              |
| 2. BN-77/8931-12    | Oznaczanie wskaźnika zagęszczenia gruntu.                             |
| 3. PN-77/B-06714/17 | Kruszywa mineralne. Badania. oznaczanie wilgotności.                  |
| 4. BN-68/8931-04    | Drogi samochodowe. Pomiar nierówności nawierzchni planografem i łąką. |

**SZCZEGÓŁOWA SPECYFIKACJA TECHNICZNA**  
**D.04.04.02**  
**PODBUDOWA Z KRUSZYWA ŁAMANEGO STABILIZOWANEGO MECHANICZNIE**

## **1. WSTĘP**

Roboty ujęte w niniejszej SST zgodne są z wspólnym słownikiem zamówień (CPV).

**KOD CPV 45233000-9** Roboty w zakresie konstruowania, fundamentowania oraz wykonywania autostrad i dróg.

### **1.1. Przedmiot Szczegółowej Specyfikacji Technicznej**

Przedmiotem niniejszej SST są wymagania dotyczące wykonania i odbioru robót związanych z wykonaniem podbudowy z kruszywa łamanego 0/31,5 stabilizowanego mechanicznie w ramach **budowy ulicy Jaśminowej w Ostrołęce**.

### **1.2. Zakres stosowania SST**

Zakres stosowania niniejszej SST jest zgodny z ustaleniami zawartymi w SST D.00.00.00 "Wymagania ogólne" pkt. 1.2.

### **1.3. Zakres Robót objętych SST**

Ustalenia zawarte w niniejszej SST dotyczą zasad prowadzenia robót związanych z wykonaniem podbudowy z kruszywa łamanego 0/31,5 stabilizowanego mechanicznie (dopuszcza się tylko kruszywo uzyskane z przekruszenia skały litej).

Roboty obejmują wykonanie podbudowy o grubości 20cm w ramach prac budowlanych określonych w punkcie 1.1. niniejszej SST.

### **1.4. Określenia podstawowe**

**1.4.1. Stabilizacja mechaniczna** - proces technologiczny, polegający na odpowiednim zagęszczeniu kruszywa o właściwie dobranym uziarnieniu, przy wilgotności optymalnej.

**1.4.2.** Pozostałe określenia podstawowe podane w niniejszej SST są zgodne z obowiązującymi, odpowiednimi normami i z definicjami zamieszczonymi w SST D-00.00.00. "Wymagania ogólne" pkt. 1.4. oraz przepisów powszechnie obowiązujących.

### **1.5. Ogólne wymagania dotyczące Robót**

Ogólne wymagania dotyczące wykonania Robót podano w SST D-00.00.00 "Wymagania ogólne" pkt. 1.5.

## **2. MATERIAŁY**

Ogólne wymagania dotyczące materiałów, ich pozyskiwania i składowania podano w SST D-00.00.00. „Wymagania ogólne" pkt. 2.

### **2.1. Kruszywo**

Materiałem do wykonania podbudowy z kruszywa łamanego stabilizowanego mechanicznie powinno być kruszywo łamane, uzyskane w wyniku przekruszenia litego surowca skalnego. Kruszywo powinno być jednorodne, bez zanieczyszczeń obcych.

#### **2.1.2. Uziarnienie kruszywa**

Kruszywo uziarnienia kruszywa, określona wg PN-91/B-06714-15 powinna leżeć pomiędzy krzywymi granicznymi (nr 1-2) pól dobrego uziarnienia.

Krzywa uziarnienia kruszywa powinna być ciągła i nie może przebiegać od dolnej krzywej granicznej uziarnienia do górnej krzywej granicznej uziarnienia na sąsiednich sitach. Wymiar największego ziarna kruszywa nie może przekraczać 2/3 grubości warstwy układanej jednorazowo. Frakcje kruszywa przechodzące przez sito 0,075 mm nie powinny stanowić więcej niż 65% frakcji przechodzących przez sito 0,5 mm.

Tabela 1. Wymagane właściwości kruszywa

Lp	Właściwości	Wymagania	Badania wg normy
1.	Zawartość ziarn mniejszych niż 0,075 mm , % (m/m)	od 2 do 10	PN-B-06714-15
2.	Zawartość nadziarna , % (m/m) , nie więcej niż	5	PN-B-06714-15
3.	Zawartość ziarn nieforemnych, %(m/m) , nie więcej niż	35	PN-B-06714-16
4.	Ścieralność w bębnie Los Angeles a) Ścieralność całkowita po pełnej liczbie obrotów ,nie więcej niż	25	PN-79/B-06714-42
5.	Mrozoodporność , ubytek masy po 25 cyklach zamrażania i odmrażania, % (m/m) , nie więcej niż	0,5	PN-B-06714-19
6.	Zawartość zanieczyszczeń organicznych , %(m/m) , nie więcej niż	1	PN-88/B-04481
7.	Wskaźnik piaskowy po pięciokrotnym zagęszczeniu metodą I lub II wg PN-B-04481 , %	od 30 do 70	BN-64/8931-01
8.	Nasiąkliwość , % (m/m) , nie więcej niż	2	PN-B-06714-18
9.	Zawartość związków siarki w przeliczeniu na SO <sub>3</sub> , % (m/m) , nie więcej niż	1	PN-B-06714-28
10.	Wskaźnik nośności $w_{noś}$ mieszanki kruszywa , % , nie mniejszy niż : a) przy zagęszczeniu $I_s \geq 1,00$	80	PN-S-06102

### 3. SPRZĘT

Ogólne wymagania dotyczące sprzętu podano w SST D-00.00.00 "Wymagania ogólne" pkt. 3.

**3.1.** Do wykonania warstwy podbudowy z kruszywa łamanego stabilizowanego mechanicznie należy stosować następujące rodzaje sprzętu:

a) mieszarki stacjonarne do wytwarzania mieszanki kruszyw, wyposażone w urządzenia dozujące wodę. Mieszarki powinny zapewnić wytworzenie jednorodnej mieszanki o wilgotności optymalnej.

Wymaganie to jest zbędne w przypadku, gdy producent kruszywa gwarantuje dostawę jednorodnej mieszanki o wymaganym uziarnieniu i odpowiedniej wilgotności.

b) równiarki lub układarki do rozłożenia mieszanki. Za zgodą Inspektora nadzoru do rozkładania mieszanki na ciągach pieszo-jezdnych można dopuścić spycharki. Na wjazdach bramowych kruszywo należy rozkładać ręcznie.

c) walce ogumione i stalowe wibracyjne lub statyczne do zagęszczania,

d) płyty wibracyjne lub ubijaki mechaniczne do zagęszczania w miejscach trudnodostępnych.

### 4. TRANSPORT

Ogólne wymagania dotyczące transportu podano w SST D-00.00.00 "Wymagania ogólne" pkt. 4.

**4.1.**Transport kruszywa może odbywać się dowolnymi samochodami samowładowczymi w sposób zabezpieczający je przed zanieczyszczeniem, zmieszaniem z innymi materiałami, nadmiernym wysuszeniem lub zawilgoceniem.

**4.2.**Przy ruchu po drogach publicznych środki transportu powinny spełniać wymagania podane w SST D-00.00.00 „Wymagania ogólne” pkt. 1.5.9.

## 5. WYKONANIE ROBÓT

Ogólne zasady wykonania Robót podano w SST D-00.00.00 „Wymagania ogólne” pkt.5

### 5.1. Wytwarzanie mieszanki kruszywa

Mieszankę kruszywa o ściśle określonym uziarnieniu i wilgotności optymalnej należy wytwarzać w mieszarkach stacjonarnych gwarantujących utrzymanie jednorodnej mieszanki. Ze względu na konieczność zapewnienia jednorodności materiału nie dopuszcza się wytwarzania mieszanki przez mieszanie poszczególnych frakcji na drodze. Mieszanka po wyprodukowaniu powinna być od razu transportowana na miejsce wbudowania w sposób przeciwdziałający segregacji i nadmiernemu wysychaniu.

### 5.2. Wbudowanie i zagęszczenie mieszanki

Mieszanka kruszywa powinna być rozkładana w warstwach o jednakowej grubości, tj. nie grubszych niż 20cm, aby ich suma ostatecznie miała grubość po wbudowaniu równą grubości projektowanej warstwy. Warstwa podbudowy powinna być rozłożona w sposób zapewniający osiągnięcie wymaganych spadków i rzędnych wysokościowych. W miejscach, gdzie widoczna jest segregacja kruszywa należy przed zagęszczeniem wymienić kruszywo na materiał o odpowiednich właściwościach.

Natychmiast po końcowym wyprofilowaniu warstwy należy przystąpić do jej zagęszczania przez wałowanie. Zagęszczanie warstwy o przekroju daszkowym należy rozpoczynać od krawędzi i stopniowo przesuwać pasami podłużnymi częściowo nakładającymi się w kierunku jej osi. Zagęszczanie warstwy o jednostronnym spadku poprzecznym powinno rozpocząć się od niższej położonej krawędzi i przesuwać pasami podłużnymi w stronę wyżej położonej krawędzi. Nierówności i zagłębienie powstałe w czasie zagęszczania powinny być wyrównane na bieżąco przez spulchnienie warstwy kruszywa i dodanie lub usunięcie materiału, aż do otrzymania równej powierzchni.

W miejscach niedostępnych dla walców podbudowa powinna być zagęszczana zagęszczarkami płytowymi, małymi walcami wibracyjnymi lub ubijakami mechanicznymi.

Zagęszczanie należy kontynuować aż do osiągnięcia wskaźnika zagęszczenia podbudowy nie mniejszego od 1,00 wg normalnej próby Proctora przeprowadzonej zgodnie z PN-88/B-04481 (metoda II).

Wilgotność mieszanki kruszywa w czasie zagęszczania powinna odpowiadać wilgotności optymalnej określonej wg normalnej próby Proctora zgodnie z PN-88/B-04481 (metoda II). Materiał nadmiernie zawilgocony powinien być przesuszony przez mieszanie i napowietrzanie. Jeżeli wilgotność mieszanki kruszywa jest niższa od optymalnej o więcej niż 20% jej wartości, mieszanka powinna być zwilżona określoną ilością wody i równomiernie wymieszana. W przypadku, gdy wilgotność mieszanki kruszywa jest wyższa od optymalnej o 10% jej wartości, mieszankę należy osuszyć.

### 5.3. Odcinek próbny

Odcinka próbnego nie przewiduje się.

### 5.4. Utrzymanie podbudowy

Podbudowa po wykonaniu, a przed ułożeniem następnej warstwy powinna być utrzymywana w dobrym stanie. Jeżeli Wykonawca będzie wykorzystywał, za zgodą Inspektora nadzoru, gotową podbudowę do ruchu budowlanego, to jest obowiązany naprawić wszelkie uszkodzenia podbudowy spowodowane przez ten ruch. Koszt napraw wynikłych z niewłaściwego utrzymania podbudowy obciąża Wykonawcę robót.

## 6. KONTROLA JAKOŚCI ROBÓT

Ogólne zasady kontroli jakości Robót podano w SST D-00.00.00 "Wymagania ogólne" pkt. 6.

### 6.1. Badania przed rozpoczęciem robót

Przed przystąpieniem do robót Wykonawca powinien wykonać badania kruszyw przeznaczonych do wykonania podbudowy i wyniki tych badań przedstawić Inspektorowi nadzoru w celu akceptacji materiałów. Badania te powinny obejmować wszystkie właściwości kruszywa określone w pkt. 2.1.

### 6.2. Badania w czasie robót

#### 6.2.1. Częstotliwość oraz zakres badań i pomiarów

Częstotliwość oraz zakres badań określi Inspektor nadzoru.

#### 6.2.1a. Uziarnienie mieszanki kruszywa

Uziarnienie mieszanki kruszywa powinno być zgodne z wymaganiami podanymi w pkt. 2.1. niniejszej SST. Próbkę należy pobierać w sposób losowy, z rozłożonej warstwy, przed jej zagęszczeniem. Wyniki badań powinny

być na bieżąco przekazywane Inspektorowi nadzoru.

### 6.2.2. Wilgotność mieszanki kruszywa

Wilgotność mieszanki kruszywa powinna być równa wilgotności optymalnej, określonej wg normalnej próby Proctora wg PN-88/B-04481 (metoda II) z tolerancją +10 %, -20%.

Wilgotność kruszywa należy badać wg BN-77/8931-12.

### 6.2.3. Zagęszczenie podbudowy

Zagęszczenie warstwy powinno odbywać się aż do osiągnięcia wskaźnika zagęszczenia nie mniejszego od 1,00 wg normalnej próby Proctora (metoda II).

### 6.2.4. Właściwości kruszywa

Badania pełne kruszywa powinny obejmować ocenę wszystkich właściwości określonych w pkt. 2.1.

## 6.3. Wymagania dotyczące cech geometrycznych podbudowy

Częstotliwość oraz zakres pomiarów dotyczących cech geometrycznych podbudowy podano w tabeli 3.

**Tabela 3.**

Lp.	Wyszczególnienie badań i pomiarów	Minimalna częstotliwość pomiarów na dziennej działce roboczej
1.	Szerokość podbudowy	W miejscach wskazanych przez Inspektora nadzoru
2.	Równość podłużna	j.w.
3.	Równość poprzeczna	j.w.
4.	Spadki poprzeczne	j.w.
5.	Rzędne wysokościowe i ukształtowanie w planie	j.w.
6.	Grubość podbudowy	j.w.

### 6.3.1. Szerokość podbudowy

Szerokość podbudowy nie może różnić się od szerokości projektowanej o więcej niż  $\pm 5$  cm.

### 6.3.2. Równość

Nierówności podłużne podbudowy należy mierzyć 4-metrową łatą

Nierówności nie powinny przekraczać 12 mm dla podbudowy zasadniczej.

### 6.3.3. Spadki poprzeczne podbudowy

Spadki poprzeczne podbudowy na prostych i łukach powinny być zgodne z Dokumentacją Projektową z tolerancją  $\pm 0,5\%$ .

### 6.3.4. Rzędne wysokościowe podbudowy

Różnice pomiędzy rzędnymi wykonanej podbudowy a rzędnymi projektowanymi nie powinny przekraczać +1 cm i -2cm.

### 6.3.5. Grubość podbudowy

Grubość podbudowy nie może różnić się od projektowanej o więcej niż  $\pm 10\%$ .

### 6.3.6. Zagęszczenie podbudowy

Zagęszczenie podbudowy należy określać zgodnie z pkt. 6.2.3. niniejszej ST, w przypadku gdy zagęszczenie wg BN-77/8931-12 jest niemożliwe.



## **6.4. Zasady postępowania z wadliwie wykonanymi odcinkami podbudowy**

### **6.4.1. Niewłaściwe cechy geometryczne podbudowy**

Wszystkie powierzchnie podbudowy, które wykazują większe odchylenia cech geometrycznych od określonych w pkt. 6.3. powinny być naprawione przez spulchnienie lub zerwanie do głębokości co najmniej 10 cm, wyrównanie i powtórne zagęszczenie. Dodanie nowego materiału bez spulchnienia wykonanej warstwy jest niedopuszczalne. Jeżeli szerokość podbudowy jest mniejsza od szerokości projektowanej o więcej niż 5 cm i nie zapewnia podparcia warstwom leżącym wyżej, to Wykonawca powinien na własny koszt poszerzyć podbudowę przez spulchnienie warstwy na pełną głębokość do połowy szerokości pasa ruchu, dołożenie materiału i ponowne zagęszczenie.

### **6.4.2. Niewłaściwa grubość podbudowy**

Na wszystkich powierzchniach wadliwych pod względem grubości Wykonawca wykona naprawę podbudowy. Powierzchnie powinny być naprawione przez spulchnienie lub wybranie warstwy na odpowiednią głębokość zgodnie z decyzją Inspektora nadzoru, uzupełnione nowym materiałem o odpowiednich właściwościach i ponownie zagęszczone.

Roboty te Wykonawca wykona na własny koszt. Po wykonaniu tych Robót nastąpi ponowny pomiar i ocena grubości warstwy na koszt Wykonawcy.

### **6.4.3. Niewłaściwe zagęszczenie podbudowy**

Podczas odbioru warstwy, wykorzystując wyniki badań zagęszczenia prowadzonych w sposób ciągły w czasie budowy, należy obliczyć procent wyników badań w granicach dopuszczalnych, tzn. gdy wskaźnik zagęszczenia jest równy lub większy od wymaganego albo stosunek modułu odkształcenia do pierwotnego modułu jest mniejszy od wymaganego.

Jeżeli procent wyników badań w granicach dopuszczalnych jest mniejszy od 70% warstwę należy zerwać i wymienić na nową na koszt Wykonawcy.

## **7. OBMIAR ROBÓT**

Ogólne zasady obmiaru Robót podano w SST D-00.00.00 "Wymagania ogólne" pkt. 7.

7.1. Jednostką obmiarową jest 1 m<sup>2</sup> podbudowy z kruszywa stabilizowanego mechanicznie o określonej w pkt. 1.3. grubości.

## **8. ODBIÓR ROBÓT**

Ogólne zasady odbioru Robót podano w SST D-00.00.00 "Wymagania ogólne" pkt. 8.

8.1. Roboty uznaje się za wykonane zgodnie z Dokumentacją Projektową i SST jeżeli wszystkie badania i pomiary wg pkt 6 dały wyniki pozytywne.

## **9. WARUNKI PŁATNOŚCI**

Ogólne ustalenia dotyczące podstawy płatności podano w SST D.00.00.00. „Wymagania ogólne" pkt 9.

### **9.1. Cena jednostkowa obejmuje:**

- roboty pomiarowe,
- oznakowanie robót,
- sprawdzenie i ewentualną naprawę podłoża,
- przygotowanie mieszanki kruszywa zgodnie z receptą,
- dostarczenie mieszanki na miejsce wbudowania,
- rozłożenie i zagęszczenie mieszanki
- przeprowadzenie badań i pomiarów,
- utrzymanie podbudowy.

## **10. PRZEPISY ZWIĄZANE**

- |                     |   |
|---------------------|---|
| 1. PN-88/B-04481    | Grunty budowlane. Badania próbek gruntu.                                  |
| 2. PN-77/B-06714/07 | Kruszywa mineralne. Badania. Oznaczanie zawartości zanieczyszczeń obcych. |
| 3. PN-76/B-06714/12 | Kruszywa mineralne. Badania. Oznaczanie zawartości zanieczyszczeń obcych. |
| 4. PN-91/B-06714/15 | Kruszywa mineralne. Badania. Oznaczanie składu ziarnowego.                |
| 5. PN-78/B-06714/16 | Kruszywa mineralne. Badania. Oznaczanie kształtu ziarn.                   |
| 6. PN-77/B-06714/17 | Kruszywa mineralne. Badania. Oznaczanie wilgotności.                      |

7. PN-77/B-06714/18 Kruszywa mineralne. Badania. Oznaczanie nasiąkliwości.
8. PN-78/B-06714/19 Kruszywa mineralne. Badania. Oznaczanie mrozoodporności metodą bezpośrednią.
9. PN-78/B-06714/26 Kruszywa mineralne. Badania. Oznaczanie zawartości organicznych.
10. PN-78/B-06714/28 Kruszywa mineralne. Badania. Oznaczanie zawartości siarki metodą bromową.
11. PN-80/B-06714/37 Kruszywa mineralne. Badania. Oznaczanie rozpadu krzemianowego.
12. PN-78/B-06714/39 Kruszywa mineralne. Badania. Oznaczanie rozpadu żelazawego.
13. PN-79/B-06714/42 Kruszywa mineralne. Badania. Oznaczanie ścieralności w bębnie Los Angeles.
15. BN-64/8931-01 Drogi samochodowe. Oznaczanie wskaźnika piaskowego.
16. BN-64/8931-02 Drogi samochodowe. Oznaczanie modułu odkształcenia nawierzchni podatnych i podłoża przez obciążenie płytą.
17. BN-68/8931-04 Drogi samochodowe. Pomiar równości nawierzchni planografem i łąką.
18. BN-77/8931-12 Drogi samochodowe. Oznaczanie wskaźnika zagęszczenia gruntu.
20. BN-77/8931-12 Oznaczanie wskaźnika zagęszczenia gruntu.
21. PN-S-02205 Roboty ziemne. Wymagania i badania.
22. SST nr D.04.04.00.-04.04.03. Podbudowy z kruszywa stabilizowanego mechanicznie.

**SZCZEGÓŁOWA SPECYFIKACJA TECHNICZNA**  
**D.05.03.23.**  
**NAWIERZCHNIA Z KOSTKI BRUKOWEJ BETONOWEJ**

## **1. WSTĘP**

Roboty ujęte w niniejszej SST zgodne są z wspólnym słownikiem zamówień (CPV).

**KOD CPV 45233000-9** Roboty w zakresie konstruowania, fundamentowania oraz wykonywania autostrad i dróg.

### **1.1. Przedmiot Szczegółowej Specyfikacji Technicznej**

Przedmiotem niniejszej SST są wymagania szczegółowe dotyczące wykonania i odbioru robót związanych z wykonaniem nawierzchni z betonowej kostki brukowej w ramach **budowa ulicy Jaśminowej w Ostrołęce**.

### **1.2. Zakres stosowania SST**

Zakres stosowania niniejszej SST jest zgodny z ustalenia zawartymi w SST D-00.00.00 "Wymagania ogólne" pkt. 1.2.

### **1.3. Zakres Robót objętych SST**

Ustalenia zawarte w niniejszej SST, dotyczą zasad prowadzenia robót, związanych z wykonaniem nawierzchni z betonowej kostki brukowej - bezfazowej, grub. 8cm ( kolorystyka wg. dokumentacji projektowej).

### **1.4. Określenia podstawowe**

**1.4.1.** Betonowa kostka brukowa - kształtka wytwarzana z betonu metodą wibroprasowania. Produkowana jest jako kształtka jednowarstwowa lub w dwóch warstwach połączonych ze sobą trwale w fazie produkcji.

**1.4.2.** Pozostałe określenia podstawowe są zgodne z obowiązującymi polskimi normami i definicjami podanymi w SST D-00.00.00 "Wymagania ogólne" pkt. 1.4.

### **1.5. Ogólne wymagania dotyczące Robót**

Ogólne wymagania dotyczące wykonania Robót podano w SST D-00.00.00 "Wymagania ogólne" pkt. 1.5.

## **2. MATERIAŁY**

Ogólne wymagania dotyczące materiałów, ich pozyskiwania i składowania podano w SST D-00.00.00 "Wymagania ogólne" pkt. 2.

### **2.1. Betonowa kostka brukowa - wymagania**

Warunkiem dopuszczenia do stosowania betonowej kostki brukowej w budownictwie drogowym jest posiadanie aprobaty technicznej w zakresie:

a) wyglądu zewnętrznego :

- struktura wyrobu powinna być zwarta, bez rys, pęknięć, plam i ubytków,
- powierzchnia górna kostek powinna być szorstka i równa a krawędzie kostek równe i proste,
- wklęsnięcia nie powinny przekraczać 1 mm ,

b) kształtu, wymiarów i koloru :

- tolerancje wymiarowe wynoszą wg. PN-EN 1338: 2005 oraz PN-EN 1338: 2005/AC: 2007 :
  - na długości  $\pm 2$  mm,
  - na szerokości  $\pm 2$  mm,
  - na grubości  $\pm 3$  mm,

c) cech fizykochemicznych wg. PN-EN 1338: 2005 oraz PN-EN 1338: 2005/AC: 2007 :

- odporność na warunki atmosferyczne:

- nasiąkliwość klasa 2, oznaczenie B,
- odporność na zamrażanie/rozmarzanie z udziałem soli odładzających klasa 3, oznaczenie D,
- odporność na ścieranie klasa 1, oznaczenie F,

Kształt i kolor kostki Wykonawca, przed złożeniem zamówienia, powinien uzgodnić z Inspektorem nadzoru.

## **2.2. Materiały do produkcji betonowych kostek brukowych**

### **2.2.1. Cement**

Do produkcji kostki brukowej należy stosować cement portlandzki, bez dodatków, klasy nie niższej niż „32,5”. Zaleca się stosowanie cementu o jasnym kolorze. Cement powinien odpowiadać wymaganiom PN-B-19701.

### **2.2.2. Kruszywo**

Należy stosować kruszywa mineralne odpowiadające wymaganiom PN-B-06712.

Uziarnienie kruszywa powinno być ustalone w recepcie laboratoryjnej mieszanki betonowej, przy założonych parametrach wymaganych dla produkowanego wyrobu.

### **2.2.3. Woda**

Właściwości i kontrola wody stosowanej do produkcji betonowych kostek brukowych powinny odpowiadać wymaganiom wg PN-B-32250.

### **2.2.4. Dodatki**

Do produkcji kostek brukowych stosuje się dodatki w postaci plastyfikatorów i barwników, zgodnie z receptą laboratoryjną.

Plastyfikatory zapewniają gotowym wyrobom większą wytrzymałość, mniejszą nasiąkliwość i większą odporność na niskie temperatury i działanie soli.

Stosowane barwniki powinny zapewnić kostce trwałe zabarwienie. Powinny to być barwniki nieorganiczne.

## **2.3. Materiały na podsypkę i do zapraw**

Cement do zaprawy powinien być cementem portlandzkim klasy „32,5”, odpowiadający wymaganiom PN-B-19701.

Piasek na podsypkę powinien odpowiadać wymaganiom PN-B-06712, a do zaprawy cementowo-piaskowej PN-B-06711.

Woda powinna być odmiany „1” i odpowiadać wymaganiom PN-B-32250

## **3. SPRZĘT**

Ogólne wymagania dotyczące sprzętu podano w SST D-00.00.00 "Wymagania ogólne" pkt. 3.

Układanie kostki brukowej betonowej będzie wykonane ręcznie przy użyciu narzędzi brukarskich.

Zagęszczenie należy wykonać przy pomocy wibratora płytowego. Wibrator powinien być zaopatrzony w gumową podkładkę w celu zapobieżenia pękaniu kostek w czasie zagęszczania.

## **4. TRANSPORT**

Ogólne wymagania dotyczące transportu podano w SST D-00.00.00 "Wymagania ogólne" pkt. 4.

Transport materiałów może odbywać się dowolnymi środkami transportu. Przewożona kostka powinna być w czasie transportu chroniona przed uszkodzeniami przez właściwe ułożenie (na płask) i zabezpieczona przed możliwością przesuwania się.

Przy ruchu po drogach publicznych środki transportowe powinny spełniać wymagania podane w SST D-00.00.00 Wymagania ogólne" pkt. 1.5.9.

## **5. WYKONANIE ROBÓT**

Ogólne zasady wykonywania robót podano w SST D-00.00.00 "Wymagania ogólne" pkt. 5.

### **5.1. Podłoże**

Podłoże gruntowe pod nawierzchnię powinno być przygotowane zgodnie z wymogami określonymi w SST D-04.01.01 „Koryto wraz z profilowaniem i zagęszczeniem podłoża”

### **5.2. Podbudowa**

Podbudowę pod nawierzchnię z kostki brukowej betonowej należy wykonać zgodnie z dokumentacją projektową.

### **5.3. Wykonanie obramowania**

Obramowania nawierzchni z kostki brukowej betonowej należy wykonać zgodnie z SST D-08.01.01

#### 5.4. Podsyпка

Zastosowanie podsypki i jej grubość powinny być zgodne z Dokumentacją Projektową. Podsypkę należy rozkładać równomiernie. Grubość podsypki cem. – piasek. 1:4 (stosunek objętościowy) grub. 3 cm . Piasek, woda i cement powinny odpowiadać wymaganiom wg punktu 2.3. niniejszej ST. Podsypka powinna być rozścielona i wyrównana do profilu zgodnie z Dokumentacją Projektową.

#### 5.6. Wykonanie nawierzchni z kostki brukowej betonowej

Nawierzchnię z kostki brukowej betonowej układa się na podsypce piaskowej lub piaskowo-cementowej, ręcznie, w taki sposób aby szczeliny między kostkami wynosiły od 2 do 3 mm. Kostkę należy układać 1 cm wyżej od projektowanej niwelety nawierzchni, gdyż w czasie wibrowania (ubijania) podsypka ulega zagęszczeniu.

Po ułożeniu kostki szczeliny należy wypełnić piaskiem (pytlakiem), a następnie zamieść powierzchnię ułożonych kostek przy użyciu szczotek ręcznych lub mechanicznych i przystąpić do ubijania nawierzchni.

Do ubijania ułożonej nawierzchni stosuje się wibratory płytowe z osłoną z tworzywa sztucznego dla ochrony kostek przed uszkodzeniem i zabrudzeniem. Wibrowanie należy prowadzić od krawędzi powierzchni ubijanej w kierunku środka i jednocześnie w kierunku poprzecznym kształtek.

Do zagęszczania nawierzchni z kostek brukowych betonowych nie wolno używać walca.

Po ubiciu nawierzchni należy uzupełnić szczeliny piaskiem (pytlakiem) o uziarnieniu umożliwiającym zamulenie spoin. Piasek zamulający należy rozsypywać cienką warstwą i po jego wyschnięciu wmiatać w szczeliny. Czynności należy przeprowadzać aż do całkowitego zamulenia spoin i pozytywnej oceny inspektora nadzoru.

### 6. KONTROLA JAKOŚCI ROBÓT

Ogólne zasady kontroli jakości Robót podano w SST D-00.00.00 "Wymagania ogólne" pkt. 6.

Pomiarów nie wolno przeprowadzać przed zamuleniem i oczyszczeniem nawierzchni z piasku.

#### 6.1. Badania przed przystąpieniem do robót

Przed przystąpieniem do robót, Wykonawca powinien sprawdzić, czy producent kostek brukowych posiada atest wyrobu wg pkt. 2.2. niniejszej SST. Niezależnie od posiadanego atestu, Wykonawca powinien żądać od producenta wyników bieżących badań wyrobu na ściskanie. Zaleca się aby do badań wytrzymałości na ściskanie pobierać 2 próbki (kostek) dziennie (przy produkcji dziennej ok. 200 m<sup>2</sup> powierzchni kostek ułożonych w nawierzchni).

#### 6.2. Badania w czasie robót

##### 6.2.1. Sprawdzenie podłoża i podbudowy

Sprawdzenie podłoża i podbudowy polega na stwierdzeniu ich zgodności z Dokumentacją Projektową i odpowiednimi SST.

##### 6.2.2. Sprawdzenie podsypki

Sprawdzenie podsypki w zakresie grubości i wymaganych spadków poprzecznych i podłużnych polega na stwierdzeniu zgodności z dokumentacją projektową oraz pkt 5.5 niniejszej SST.

##### 6.2.3. Sprawdzenie wykonania nawierzchni

Sprawdzenie prawidłowości wykonania nawierzchni z betonowych kostek brukowych polega na stwierdzeniu zgodności wykonania z dokumentacją projektową oraz wymaganiami wg pkt 5.6 niniejszej ST:

- pomiarzenie szerokości spoin,
- sprawdzenie prawidłowości wibrowania,
- sprawdzenie prawidłowości wypełnienia spoin,
- sprawdzenie, czy przyjęty wzór i kolor nawierzchni jest zachowany.

#### 6.3. Sprawdzenie cech geometrycznych nawierzchni

##### 6.3.1. Nierówności podłużne

Nierówności podłużne nawierzchni mierzone łata lub zgodnie z normą BN-68/8931-04 nie powinny przekraczać 0,8 cm.

##### 6.3.2. Spadki poprzeczne

Spadki poprzeczne nawierzchni powinny być zgodne z dokumentacją projektową z tolerancją  $\pm 0,5\%$ .

### 6.3.3. Niweleta nawierzchni

Różnice pomiędzy rzędnymi wykonanej nawierzchni i rzędnymi projektowanymi nie powinny przekraczać  $\pm 1$  cm.

### 6.3.4. Szerokość nawierzchni

Szerokość nawierzchni nie może różnić się od szerokości projektowanej o więcej niż  $\pm 0,5$  cm.

### 6.3.5. Grubość podsypki

Dopuszczalne odchyłki od projektowanej grubości podsypki nie powinny przekraczać  $\pm 0,5$  cm.

## 6.4. Częstotliwość pomiarów

Częstotliwość pomiarów dla cech geometrycznych nawierzchni z kostki brukowej, wymienionych w pkt 6.3. powinna być dostosowana do powierzchni wykonanych robót.

Zaleca się, aby pomiary cech geometrycznych wymienionych w pkt 6.3 były przeprowadzone nie rzadziej niż 2 razy na 100 m<sup>2</sup> nawierzchni i w punktach charakterystycznych dla nawierzchni lub przekroju poprzecznego oraz wszędzie tam, gdzie poleci Inspektor nadzoru.

## 7. OBMIAR ROBÓT

Ogólne zasady obmiaru Robót podano w SST D-00.00.00 "Wymagania ogólne" pkt. 7.

### 7.1. Jednostka obmiarowa

Jednostką obmiarową robót jest 1 m<sup>2</sup> wykonanej nawierzchni z kostki betonowej zgodnie z wymaganiami Dokumentacji Projektowej i SST.

## 8. ODBIÓR ROBÓT

Ogólne zasady odbioru robót podano w SST D-00.00.00 „Wymagania ogólne” pkt 8.

Roboty uznaje się za wykonane zgodnie z dokumentacją projektową, SST i wymaganiami Inspektora nadzoru, jeżeli wszystkie pomiary i badania z zachowaniem tolerancji według pkt 6 dały wyniki pozytywne.

### 8.1. Odbiór robót zanikających i ulegających zakryciu

Odbiorowi robót zanikających i ulegających zakryciu podlegają:

- przygotowanie podłoża,
  - wykonanie podsypki pod kostkę betonową
- Zasady ich odbioru są określone w SST D-00.00.00 „Wymagania ogólne”.

## 9. PODSTAWA PŁATNOŚCI

Ogólne ustalenia dotyczące podstawy płatności podano w SST D-00.00.00 "Wymagania ogólne" pkt. 9.

### 9.1. Cena jednostki obmiarowej

Cena wykonania 1 m<sup>2</sup> nawierzchni z kostki brukowej betonowej obejmuje:

- prace pomiarowe i roboty przygotowawcze,
- oznakowanie robót,
- przygotowanie podłoża,
- dostarczenie materiałów,
- wykonanie podsypki,
- ułożenie i ubicie kostki,
- zamulenie spoin,
- przeprowadzenie badań i pomiarów wymaganych w specyfikacji technicznej.

## 10. PRZEPISY ZWIĄZANE

### Normy:

- |               |  |
|---------------|--|
| 1. PN-B-04111 | Materiały kamienne. Oznaczenie ścieralności na tarczy Boehmego         |
| 2. PN-B-06250 | Beton zwykły   |
| 3. PN-B-06712 | Kruszywa mineralne do betonu zwykłego                                  |
| 4. PN-B-19701 | Cement. Cement powszechnego użytku. Skład, wymagania i ocena zgodności |

- 
- |    |                  |   |
|----|------------------|---|
| 5. | PN-B-32250       | Materiały budowlane. Woda do betonów i zapraw   |
| 6. | BN-80/6775-03/04 | Prefabrykaty budowlane z betonu. Elementy nawierzchni dróg, ulic, parkingów i torowisk tramwajowych. Krawężniki i obrzeża |
| 7. | BN-68/8931-01    | Drogi samochodowe. Oznaczenie wskaźnika piaskowego  |
| 8. | BN-68/8931-04    | Drogi samochodowe. Pomiar równości nawierzchni planografem i łąką.  |

**SZCZEGÓŁOWA SPECYFIKACJA TECHNICZNA**  
**D-06.01.01.a**  
**REGULACJA PIONOWA UZBROJENIA PODZIEMNEGO**

## **1. WSTĘP**

Roboty ujęte w niniejszej SST zgodnie są z wspólnym słownikiem zamówień (CPV).

**KOD CPV 45233000-9** Roboty w zakresie konstruowania, fundamentowania oraz wykonywania autostrad i dróg.

### **1.1. Przedmiot Szczegółowej Specyfikacji Technicznej (SST)**

Przedmiotem niniejszej Szczegółowej Specyfikacji Technicznej są wymagania, dotyczące wykonania i odbioru robót, związanych z regulacją pionową: studzienek, skrzynek zasuw i zaworów w ramach **budowy ulicy Jaśminowej w Ostrołęce**.

### **1.2. Zakres stosowania SST**

Szczegółowa Specyfikacja Techniczna jest stosowana jako dokument przetargowy i kontraktowy przy zlecaniu i realizacji robót wymienionych w punkcie 1.1.

### **1.3. Zakres robót objętych SST**

Ustalenia zawarte w niniejszej Szczegółowej Specyfikacji Technicznej dotyczącej regulacji pionowej elementów uzbrojenia terenu i obejmują wykonanie pionowej regulacji istniejących naziemnych elementów urządzeń infrastruktury technicznej.

Lokalizacja wynika z Dokumentacji Projektowej.

### **1.4. Określenia podstawowe**

Podstawowe określenia są zgodne z obowiązującymi, odpowiednimi polskimi normami i definicjami podanymi w SST D.M.00.00.00 „Wymagania ogólne”.

### **1.5. Ogólne wymagania dotyczące robót**

Wykonawca robót jest odpowiedzialny za jakość ich wykonania oraz za zgodność z Dokumentacją Projektową, SST i poleceniami Inspektora nadzoru.

Ogólne wymagania dotyczące robót podano w SST D.M.00.00.00 „Wymagania ogólne”.

## **2. MATERIAŁY**

### **2.1. Wymagania ogólne dotyczące materiałów**

Wymagania ogólne dotyczące materiałów podano w SST D.M.00.00.00 „Wymagania ogólne”.

### **2.2. Materiały do wykonania robót**

Materiałami do wykonania robót objętych zakresem niniejszej SST są:

- beton wg PN-B-06250 [1],
- pierścienie żelbetowe prefabrykowane beton klasy B20 , stal St0S,
- kręgi żelbetowe,
- pierścienie żeliwne dystansowe,
- zaprawa cementowa marki 8 MPa wg PN-B-14501 [3].

Do wykonania robót objętych zakresem niniejszej SST można zastosować inne materiały, po wcześniejszym zaakceptowaniu ich przez Inspektora nadzoru.

## **3. SPRZĘT**

### **3.1. Wymagania ogólne dotyczące sprzętu**

Wymagania ogólne dotyczące sprzętu podano w SST D.M.00.00.00 „Wymagania ogólne”.

Wykonawca przystępujący do wykonania robót, powinien wykazać się możliwością korzystania z następującego sprzętu:

- piły tarczowej,
- młota pneumatycznego,
- sprężarki powietrza,
- dźwigu samochodowego,
- zagęszczarki wibracyjnej,



- sprzętu pomocniczego (szczotka, łopata, szablon itp.).

## **4. TRANSPORT**

### **4.1. Wymagania ogólne dotyczące transportu**

Wymagania ogólne dotyczące transportu podano w SST D.M.00.00.00 „Wymagania ogólne”.

### **4.2. Transport materiałów**

Nie określa się szczególnych wymagań dla transportu materiałów niezbędnych do wykonania robót określonych w niniejszej SST.

## **5. WYKONANIE ROBÓT**

### **5.1. Ogólne zasady wykonywania robót**

Ogólne zasady wykonywania robót podano w SST D.M.00.00.00 „Wymagania ogólne”.

### **5.2. Pionowa regulacja naziemnych elementów urządzeń infrastruktury technicznej**

Jeżeli dokumentacja projektowa lub SST nie przewiduje inaczej, to wykonanie przypowierzchniowej regulacji urządzeń infrastruktury podziemnej obejmuje wszelkie prace wynikające z potrzeb uzyskania zamierzonego celu zgodnie z zasadami wiedzy technicznej budowlanej oraz obowiązującymi przepisami prawa budowlanego oraz wytycznych Inspektora nadzoru.

Prace obejmują także wymianę i uzupełnienia odkrytych elementów uzbrojenia podziemnego jeżeli stwierdzono takie potrzeby w sposób i zakresie zaakceptowanym przez Inspektora nadzoru.

Po wykonaniu robót teren wokół regulowanych elementów należy doprowadzić do stanu pierwotnego (wyprofilować i zageścić zgodnie z wymaganiami Dokumentacji Projektowej lub Inspektora nadzoru).

## **6. KONTROLA JAKOŚCI ROBÓT**

### **6.1. Zasady ogólne kontroli jakości robót**

Ogólne zasady kontroli jakości robót podano w SST D.M.00.00.00 „Wymagania ogólne”.

### **6.2. Kontrola jakości robót**

#### **6.2.1. Sprawdzenie zgodności z Dokumentacją Projektową**

Sprawdzenie zgodności z Dokumentacją Projektową polega na porównaniu wykonywanych i wykonanych robót z Dokumentacją Projektową oraz na stwierdzeniu wzajemnej zgodności na podstawie oględzin i pomiarów.

## **7. OBMIAR ROBÓT**

### **7.1. Ogólne zasady obmiaru robót**

Ogólne zasady obmiaru robót podano w SST D.M.00.00.00. “Wymagania ogólne”.

### **7.2. Jednostka obmiarowa**

Jednostką obmiarową wykonywanych robót zgodnie z Dokumentacją Projektową i pomiarem w terenie jest 1 szt. (sztuka) regulowanych naziemnych elementów urządzeń infrastruktury technicznej.

## **8. ODBIÓR ROBÓT**

### **8.1. Ogólne zasady odbioru robót**

Ogólne zasady odbioru robót podano w SST D.M.00.00.00. “Wymagania ogólne”.

### **8.2. Sposób odbioru robót**

Roboty objęte niniejszą SST obejmują:

- odbiór robót zanikających i ulegających zakryciu,
- odbiór ostateczny,
- odbiór pogwarancyjny,

zgodnie z zasadami podanymi w SST D.M.00.00.00. “Wymagania ogólne”.

## **9. PODSTAWA PŁATNOŚCI**

### **9.1. Ogólne ustalenia dotyczące podstawy płatności**

Ogólne ustalenia dotyczące podstawy płatności podano w SST D.M.00.00.00 „Wymagania ogólne”.

### **9.2. Cena jednostki obmiarowej**

Płatność za 1 szt. (sztukę) regulowanego naziemnego elementu urządzeń infrastruktury technicznej należy przyjmować zgodnie z obmiarem i oceną jakości wykonanych robót na podstawie wyników pomiarów i badań.

Cena wykonania robót obejmuje:

- roboty pomiarowe i przygotowawcze,
- oznakowanie robót,
- dostarczenie materiałów,
- odsłonięcie i demontaż regulowanych elementów,
- pionową regulację regulowanego elementu,
- doprowadzenie terenu do stanu pierwotnego.

## **10. PRZEPISY ZWIĄZANE**

### **10.1. Normy**

1. PN-B-06250           Beton zwykły.
2. PN-B-12037        Cegła pełna wypalana z gliny kanalizacyjna.
3. PN-B-14501        Zaprawy budowlane zwykłe.

**SZCZEGÓŁOWE SPECYFIKACJE TECHNICZNE**  
**D - 07.01.01**  
**OZNAKOWANIE POZIOME**

## **1. WSTĘP**

Roboty ujęte w niniejszej SST zgodnie są z wspólnym słownikiem zamówień (CPV).

**KOD CPV 45233000-9** Roboty w zakresie konstruowania, fundamentowania oraz wykonywania autostrad i dróg.

### **1.1. Przedmiot Szczegółowej Specyfikacji Technicznej**

Przedmiotem niniejszej SST są wymagania szczegółowe dotyczące wykonania i odbioru robót, związanych z oznakowaniem poziomym w ramach **budowa ulicy Jaśminowej w Ostrołęce**.

### **1.2. Zakres stosowania SST**

Zakres stosowania jest zgodny z ustaleniami zawartymi w SST D-00.00.00 "Wymagania ogólne" pkt 1.2.

### **1.3. Zakres Robót objętych SST**

Ustalenia zawarte w niniejszej SST, dotyczą zasad wykonywania robót, związanych z wykonaniem oznakowania poziomego - cienkowarstwowego.

### **1.4. Określenia podstawowe**

**1.4.1.** Oznakowanie poziome - znaki drogowe poziome, umieszczone na nawierzchni w postaci linii ciągłych lub przerywanych, pojedynczych lub podwójnych, strzałek, napisów, symboli oraz innych linii związanych z oznaczeniem określonych miejsc na tej nawierzchni.

**1.4.2.** Znaki podłużne - linie równoległe do osi jezdni lub odchylone od niej pod niewielkim kątem, występujące jako linie segregacyjne lub krawędziowe, przerywane lub ciągłe.

**1.4.3.** Strzałki - znaki poziome na nawierzchni, występujące jako strzałki kierunkowe służące do wskazania dozwolonego kierunku jazdy oraz strzałki naprowadzające, które uprzedzają o konieczności opuszczenia pasa, na którym się znajdują.

**1.4.4.** Znaki poprzeczne - znaki wyznaczające miejsca przeznaczone do ruchu pieszych i rowerzystów w poprzek jezdni oraz miejsca zatrzymania pojazdów.

**1.4.5.** Znaki uzupełniające - znaki w postaci symboli, napisów, linii przystankowych oraz inne określające szczególne miejsca na nawierzchni.

**1.4.6.** Materiały do poziomego znakowania dróg - materiały zawierające rozpuszczalniki, wolne od rozpuszczalników lub punktowe elementy odbłaskowe, które mogą zostać naniesione albo wbudowane przez malowanie, natryskiwanie, odlewanie, wytłaczanie, rolowanie, klejenie itp. na nawierzchnie drogowe, stosowane w temperaturze otoczenia lub w temperaturze podwyższonej. Materiały te powinny być retrorefleksyjne.

**1.4.7.** Materiały do znakowania cienkowarstwowego - farby rozpuszczalnikowe, wodorozcieńczalne i chemoutwardzalne nakładane warstwą grubości od 0,4 mm do 0,8 mm, mierzoną na mokro.

**1.4.8.** Tymczasowe oznakowanie drogowe - oznakowanie z materiału o barwie żółtej, którego czas użytkowania wynosi do 3 miesięcy lub do czasu zakończenia robót.

**1.4.9.** Okresowe oznakowanie drogowe - oznakowanie, którego czas użytkowania wynosi do 6 miesięcy.

**1.4.10.** Kulki szklane - materiał do posypywania lub narzucania pod ciśnieniem na oznakowanie wykonane materiałami w stanie ciekłym, w celu uzyskania widzialności oznakowania w nocy.

**1.4.11.** Materiał uszorstniający - kruszywo zapewniające oznakowaniu poziomemu właściwości antypoślizgowe.

**1.4.12.** Pozostałe określenia są zgodne z definicjami podanymi w SST D-00.00.00 „Wymagania ogólne” pkt 1.4. 10

### **1.5. Ogólne wymagania dotyczące Robót**

Ogólne wymagania dotyczące wykonania Robót podano w SST D-00.00.00 "Wymagania ogólne" pkt 1.5.

## **2. MATERIAŁY**

### **2.1. Ogólne wymagania dotyczące materiałów**

Ogólne wymagania dotyczące materiałów, ich pozyskiwania i składowania podano w SST D-M-00.00.00 „Wymagania ogólne” pkt 2.

### **2.2. Dokument dopuszczający do stosowania materiałów**

Materiały stosowane przez Wykonawcę do poziomego oznakowania dróg powinny spełniać warunki postawione w rozporządzeniu Ministra Infrastruktury [7].

Producenci powinni oznakować wyroby znakiem budowlanym B, zgodnie z rozporządzeniem Ministra Infrastruktury [8], co oznacza wystawienie deklaracji zgodności z aprobatą techniczną (np. dla farb oraz mas chemoutwardzalnych i termoplastycznych) lub znakiem CE, zgodnie z rozporządzeniem Ministra Infrastruktury [12], co oznacza wystawienie deklaracji zgodności z normą zharmonizowaną (np. dla kulek szklanych [3, 3a] i punktowych elementów odblaskowych [5, 5a]).

Aprobaty techniczne wystawione przed czasem wejścia w życie rozporządzenia [15] nie mogą być zmieniane lecz zachowują ważność przez okres, na jaki zostały wydane. W tym przypadku do oznakowania wyrobu znakiem budowlanym B wystarcza deklaracja zgodności z aprobatą techniczną.

Powyższe zasady należy stosować także do oznakowań tymczasowych wykonywanych materiałami o barwie żółtej.

### **2.3. Badanie materiałów, których jakość budzi wątpliwość**

Wykonawca powinien przeprowadzić dodatkowe badania tych materiałów, które budzą wątpliwości jego lub Inspektora nadzoru, co do jakości, w celu stwierdzenia czy odpowiadają one wymaganiom określonym w aprobacie technicznej. Badania te Wykonawca zleci IBDiM lub akredytowanemu laboratorium drogowemu. Badania powinny być wykonane zgodnie z PN-EN 1871:2003 [6] lub Warunkami Technicznymi POD-97 [9] lub POD-2006 po ich wydaniu [10].

### **2.4. Oznakowanie opakowań**

Wykonawca powinien żądać od producenta, aby oznakowanie opakowań materiałów do poziomego znakowania dróg było wykonane zgodnie z PN-O-79252 [2], a ponadto aby na każdym opakowaniu był umieszczony trwały napis zawierający:

- nazwę i adres producenta,
- datę produkcji i termin przydatności do użycia,
- masę netto,
- numer partii i datę produkcji,
- informację, że wyrób posiada aprobatę techniczną IBDiM i jej numer,
- nazwę jednostki certyfikującej i numer certyfikatu, jeśli dotyczy [8],
- znak budowlany „B” wg rozporządzenia Ministra Infrastruktury [8] i/lub znak „CE” wg rozporządzenia Ministra Infrastruktury [12],
- informację o szkodliwości i klasie zagrożenia pożarowego,
- ewentualne wskazówki dla użytkowników.

W przypadku farb rozpuszczalnikowych i wyrobów chemoutwardzalnych oznakowanie opakowania powinno być zgodne z rozporządzeniem Ministra Zdrowia [13].

### **2.5. Przepisy określające wymagania dla materiałów**

Podstawowe wymagania dotyczące materiałów podano w punkcie 2.6, a szczegółowe wymagania określone są w Warunkach technicznych POD-97 [9] lub POD-2006 po ich wydaniu [10].

### **2.6. Wymagania wobec materiałów do poziomego oznakowania dróg**

#### **2.6.1. Materiały do oznakowań cienkowarstwowych**

Materiałami do wykonywania oznakowania cienkowarstwowego powinny być farby nakładane warstwą grubości od 0,4 mm do 0,8 mm (na mokro). Powinny to być ciekłe produkty zawierające ciała stałe zdyspergowane w roztworze żywicy syntetycznej w rozpuszczalniku organicznym lub w wodzie, które mogą występować w układach jedno- lub wieloskładnikowych.

Podczas nakładania farb, do znakowania cienkowarstwowego, na powierzchnię pędzlem, wałkiem lub przez natrysk, powinny one tworzyć warstwę kohezyjną w procesie odparowania i/lub w procesie chemicznym.

Właściwości fizyczne poszczególnych materiałów do poziomego oznakowania cienkowarstwowego określają aprobaty techniczne.

#### **2.6.2. Zawartość składników lotnych w materiałach do znakowania cienkowarstwowego**

Zawartość składników lotnych (rozpuszczalników organicznych) nie powinna przekraczać 25% (m/m) w postaci gotowej do aplikacji, w materiałach do znakowania cienkowarstwowego.

Nie dopuszcza się stosowania materiałów zawierających rozpuszczalnik aromatyczny (jak np. toluen, ksylen, etylobenzen) w ilości większej niż 8 % (m/m). Nie dopuszcza się stosowania materiałów zawierających benzen i rozpuszczalniki chlorowane.

#### **2.6.3. Materiał uszorstniający oznakowanie**

Materiał uszorstniający oznakowanie powinien składać się z naturalnego lub sztucznego twardego kruszywa (np. krystalitu), stosowanego w celu zapewnienia oznakowaniu odpowiedniej szorstkości (właściwości antypoślizgowych). Materiał uszorstniający nie może zawierać więcej niż 1% cząstek mniejszych niż 90  $\mu\text{m}$ . Potrzeba stosowania materiału uszorstniającego powinna być określona w SST. Konieczność jego użycia zachodzi w przypadku potrzeby uzyskania wskaźnika szorstkości oznakowania  $\text{SRT} \geq 50$ .

Materiał uszorstniający (kruszywo przeciypoślizgowe) oraz mieszanina kulek szklanych z materiałem uszorstniającym powinny odpowiadać wymaganiom określonym w aprobacie technicznej.

#### **2.6.4. Kulki szklane**

Materiały w postaci kulek szklanych refleksyjnych do posypywania lub narzucania pod ciśnieniem na materiały do oznakowania powinny zapewniać widzialność w nocy poprzez odbicie powrotne w kierunku pojazdu wiązki światła wysyłanej przez reflektory pojazdu.

Kulki szklane powinny charakteryzować się współczynnikiem załamania powyżej 1,50, wykazywać odporność na wodę, kwas solny, chlorek wapniowy i siarczek sodowy oraz zawierać nie więcej niż 20% kulek z defektami w przypadku kulek o maksymalnej średnicy poniżej 1 mm oraz 30 % w przypadku kulek o maksymalnej średnicy równej i większej niż 1 mm. Krzywa uziarnienia powinna mieścić się w krzywych granicznych podanych w wymaganiach aprobaty technicznej wyrobu lub w certyfikacie CE.

Kulki szklane hydrofobizowane powinny ponadto wykazywać stopień hydrofobizacji co najmniej 80%.

Wymagania i metody badań kulek szklanych podano w PN-EN 1423:2000[3, 3a].

Właściwości kulek szklanych określają odpowiednie aprobaty techniczne, lub certyfikaty „CE”.

#### **2.6.5. Punktowe elementy odblaskowe**

Nie występują.

#### **2.6.7. Wymagania wobec materiałów ze względu na ochronę warunków pracy i środowiska**

Materiały stosowane do znakowania nawierzchni nie powinny zawierać substancji zagrażających zdrowiu ludzi i powodujących skażenie środowiska.

### **2.7. Przechowywanie i składowanie materiałów**

Materiały do oznakowania cienko-warstwowego nawierzchni powinny zachować stałość swoich właściwości chemicznych i fizykochemicznych przez okres co najmniej 6 miesięcy składowania w warunkach określonych przez producenta.

Materiały do poziomego oznakowania dróg należy przechowywać w magazynach odpowiadających zaleceniom producenta, zwłaszcza zabezpieczających je od napromieniowania słonecznego, opadów i w temperaturze, dla:

- a) farb wodorocieńczalnych od 5°C do 40°C,
- b) farb rozpuszczalnikowych od -5°C do 25°C,
- c) pozostałych materiałów - poniżej 40°C.

### **3. SPRZĘT**

Ogólne wymagania dotyczące sprzętu podano w SST D-00.00.00 "Wymagania ogólne"

- 3.1.** Znakowanie podłużne musi być wykonywane wyłącznie sprzętem mechanicznym. Znakowanie poprzeczne może być wykonywane przy użyciu szablonów.

Do oczyszczenia znakowanej powierzchni można użyć szczotek mechanicznych.

### **3.3. Sprzęt towarzyszący**

Wykonawca musi dysponować pojazdami do rozstawiania pachołków, które zabezpieczają świeże znakowanie przed rozjechaniem.

## **4. TRANSPORT**

Ogólne wymagania dotyczące transportu podano w SST D-00.00.00 "Wymagania ogólne" pkt. 4.

**4.1.** Materiały do poziomego znakowania dróg należy przewozić w typowych, zapewniających szczelność opakowaniach handlowych, krytymi środkami transportu.

**4.2.** Przy ruchu po drogach publicznych środki transportu powinny spełniać wymagania podane w SST D-00.00.00 "Wymagania ogólne" pkt. 1.5.9.

## **5. WYKONANIE ROBÓT**

Ogólne zasady wykonywania Robót podano w SST D-00.00.00 "Wymagania ogólne" pkt.5.

### **5.1. Przygotowania podłoża**

Przed przystąpieniem do oznakowania poziomego Wykonawca dokona wytyczenia malowanych linii, strzałek i innych elementów oznakowania zgodnie z Dokumentacją Projektową. Trasowanie wykonać należy farbą o niskiej żywotności.

Wykonawca Robót przed malowaniem wykona oczyszczenie powierzchni malowanej z pyłu, kurzu i innych zanieczyszczeń za pomocą szczotek mechanicznych, ręcznych a w razie potrzeby sprężonym powietrzem.

Powierzchnia malowana musi być sucha i czysta.

Temperatura powierzchni malowanej powinna być  $> 10^{\circ}\text{C}$ .

Wilgotność względna powietrza będzie zgodna z zaleceniami producenta farby lub poniżej 85%.

### **5.2. Wykonanie oznakowania drogi materiałami cienkowarstwowymi**

Wykonanie znakowania powinno być zgodne z zaleceniami producenta materiałów, a w przypadku ich braku lub niepełnych danych - zgodne z poniższymi wskazaniem.

Farbę do znakowania cienkowarstwowego po otwarciu opakowania należy wymieszać w czasie od 2 do 4 minut do uzyskania pełnej jednorodności. Przed lub w czasie napełniania zbiornika malowarki zaleca się precedzić farbę przez sito 0,6 mm. Nie wolno stosować do malowania mechanicznej farby, w której osad na dnie opakowania nie daje się całkowicie wymieszać lub na jej powierzchni znajduje się kożuch.

Farbę należy nakładać równomierną warstwą o grubości ustalonej w SST, zachowując wymiary i ostrość krawędzi. Grubość nanoszonej warstwy zaleca się kontrolować przy pomocy grzebienia pomiarowego na płycie szklanej lub metalowej podkładanej na drodze malowarki. Ilość farby zużyta w czasie prac, określona przez średnie zużycie na metr kwadratowy nie może się różnić od ilości ustalonej, więcej niż o 20%.

Wszystkie większe prace powinny być wykonane przy użyciu samojezdnych malowarek z automatycznym podziałem linii i posypywaniem kulkami szklanymi z ew. materiałem uszorstniającym. W przypadku mniejszych prac, wielkość, wydajność i jakość sprzętu należy dostosować do zakresu i rozmiaru prac. Decyzję dotyczącą rodzaju sprzętu i sposobu wykonania znakowania podejmuje Inspektor na wniosek Wykonawcy.

## **6. KONTROLA JAKOŚCI ROBÓT**

### **6.1. Ogólne zasady kontroli jakości robót**

Ogólne zasady kontroli jakości robót podano w SST D-M-00.00.00 „Wymagania ogólne” pkt 6.

### **6.2. Badanie przygotowania podłoża i przedznakowania**

Powierzchnia jezdni przed wykonaniem znakowania poziomego musi być całkowicie czysta i sucha.

Przedznakowanie powinno być wykonane zgodnie z wymaganiami punktu 5.5.

### **6.3. Badania wykonania oznakowania poziomego**

#### **6.3.1. Wymagania wobec oznakowania poziomego**

##### **6.3.1.1. Zasady**

Wymagania sprecyzowano przede wszystkim w celu określenia właściwości oznakowania dróg w czasie ich użytkowania. Wymagania określa się kilkoma parametrami reprezentującymi różne aspekty właściwości oznakowania dróg według PN-EN 1436:2000 [4] i PN-EN 1436:2000/A1:2005 [4a].

Badania wstępne, dla których określono pierwsze wymaganie, są wykonywane w celu kontroli przed odbiorem. Powinny być wykonane w terminie od 14 do 30 dnia po wykonaniu. Kolejne badania kontrolne należy wykonywać po okresie, od 3 do 6 miesięcy po wykonaniu i przed upływem 1 roku, oraz po 2, 3 i 4 latach dla materiałów o trwałości dłuższej niż 1 rok.

Barwa żółta dotyczy tylko oznakowań tymczasowych, które także powinny być kontrolowane. Inne barwy oznakowań niż biała i żółta należy stosować zgodnie z zaleceniami zawartymi w załączniku nr 2 do rozporządzenia [7].

### 6.3.1.2. Widzialność w dzień

Widzialność oznakowania w dzień jest określona współczynnikiem luminancji  $\beta$  i barwą oznakowania wyrażoną współrzędnymi chromatycznymi.

Wartość współczynnika  $\beta$  powinna wynosić dla oznakowania nowego w terminie od 14 do 30 dnia po wykonaniu, barwy:

- białej, na nawierzchni asfaltowej, co najmniej 0,40, klasa B3,

Wartość współczynnika  $\beta$  powinna wynosić po 30 dni od wykonania dla całego okresu użytkowania oznakowania, barwy:

- białej, na nawierzchni asfaltowej, co najmniej 0,30, klasa B2,

Barwa oznakowania powinna być określona wg PN-EN 1436:2000 [4] przez współrzędne chromatyczności  $x$  i  $y$ , które dla suchego oznakowania powinny leżeć w obszarze zdefiniowanym przez cztery punkty narożne podane w tablicy 1 i na wykresach (rys. 1, 2 i 3).

Tablica 1. Punkty narożne obszarów chromatyczności oznakowań dróg

Punkt narożny nr		1	2	3	4
Oznakowanie białe	x	0,355	0,305	0,285	0,335
	y	0,355	0,305	0,325	0,375
Oznakowanie żółte klasa Y1	x	0,443	0,545	0,465	0,389
	y	0,399	0,455	0,535	0,431
Oznakowanie żółte klasa Y2	x	0,494	0,545	0,465	0,427
	y	0,427	0,455	0,535	0,483

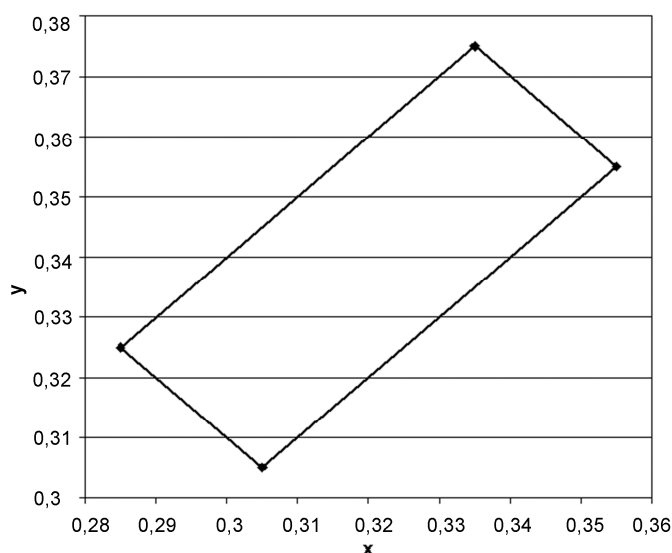

Rys. 1. Współrzędne chromatyczności  $x, y$  dla barwy białej oznakowania

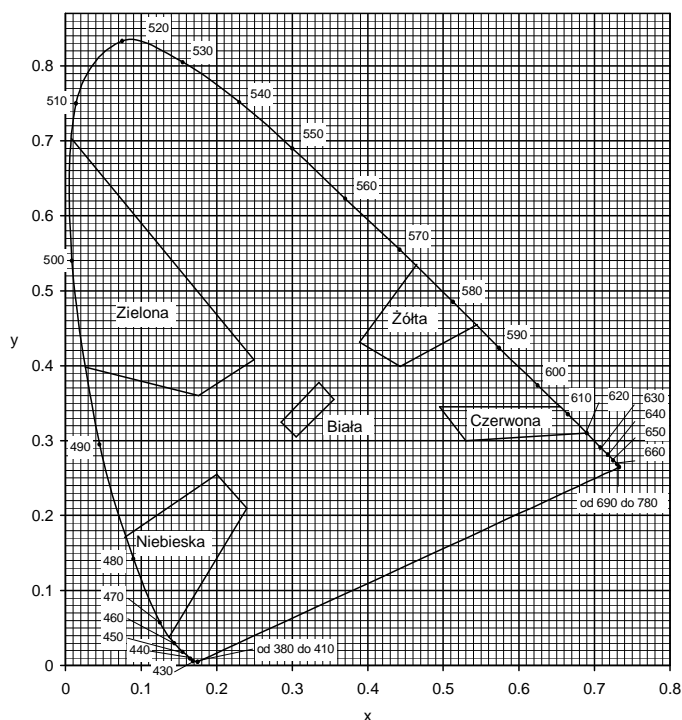

Rys. 3. Granice barw białej, żółtej, czerwonej, niebieskiej i zielonej oznakowania

Pomiar współczynnika luminancji  $\beta$  może być zastąpiony pomiarem współczynnika luminancji w świetle rozproszonym Qd, wg PN-EN 1436:2000 [4] lub wg POD-97 [9] i POD-2006 (po wydaniu) [10].

Do określenia odbicia światła dziennego lub odbicia oświetlenia drogi od oznakowania stosuje się współczynnik luminancji w świetle rozproszonym Qd.

Wartość współczynnika Qd dla oznakowania nowego w ciągu 14 - 30 dni po wykonaniu powinna wynosić dla oznakowania świeżego, barwy:

- białej, co najmniej  $130 \text{ mcd m}^{-2} \text{ lx}^{-1}$  (nawierzchnie asfaltowe), klasa Q3,

Wartość współczynnika Qd powinna wynosić dla oznakowania eksploatowanego po 30 dniu od wykonania, w ciągu całego okresu użytkowania, barwy:

- białej, co najmniej  $100 \text{ mcd m}^{-2} \text{ lx}^{-1}$  (nawierzchnie asfaltowe), klasa Q2,

### 6.3.1.3. Widzialność w nocy

Za miarę widzialności w nocy przyjęto powierzchniowy współczynnik odbłasku  $R_L$ , określane według PN-EN 1436:2000 [4] z uwzględnieniem podziału na klasy PN-EN 1436:2000/A1:2005 [4a].

Wartość współczynnika  $R_L$  powinna wynosić dla oznakowania nowego (w stanie suchym) w ciągu 14 - 30 dni po wykonaniu, barwy:

- białej, co najmniej  $200 \text{ mcd m}^{-2} \text{ lx}^{-1}$ , klasa R4,

Wartość współczynnika  $R_L$  powinna wynosić dla oznakowania eksploatowanego w ciągu od 2 do 6 miesięcy po wykonaniu, barwy:

- białej, co najmniej  $150 \text{ mcd m}^{-2} \text{ lx}^{-1}$ , klasa R3

Wartość współczynnika  $R_L$  powinna wynosić dla oznakowania eksploatowanego od 7 miesiąca po wykonaniu, barwy:

- białej, co najmniej  $100 \text{ mcd m}^{-2} \text{ lx}^{-1}$ , klasa R2,

Na nawierzchniach o grubej makroteksturze, takich jak: powierzchniowe utrwalanie oraz na nawierzchniach niejednorodnych można wyjątkowo, tylko na drogach określonych w tabelicy 5, dopuścić wartość współczynnika odbłasku  $R_L = 70 \text{ mcd m}^{-2} \text{ lx}^{-1}$ , klasa R1 dla oznakowania cienkowarstwowego eksploatowanego od 6 miesiąca po wykonaniu.

W szczególności uzasadnionych przypadkach możliwe jest ustalenie w SST wyższych klas wymagań wg PN-EN 1436:2000/A1:2005 [4a].

Wartość współczynnika  $R_L$  powinna wynosić dla oznakowania profilowanego, nowego (w stanie wilgotnym) i eksploatowanego w okresie gwarancji wg PN-EN 1436:2000 [4] zmierzona od 14 do 30 dni po wykonaniu, barwy:

- białej, co najmniej  $50 \text{ mcd m}^{-2} \text{ lx}^{-1}$ , klasa RW3,
- w okresie eksploatacji co najmniej  $35 \text{ mcd m}^{-2} \text{ lx}^{-1}$ , klasa RW2.



Powyższe wymaganie dotyczy jedynie oznakowań profilowanych, takich jak oznakowanie strukturalne wykonywane masami termoplastycznymi, masami chemoutwardzalnymi i taśmami w postaci np. poprzecznych wygarbień (baretek), drop-on-line, itp.

Wykonywanie pomiarów na oznakowaniu ciągłym z naniesionymi wygarbieniami może być wykonywane tylko metoda dynamiczną. Pomiar aparatami ręcznymi jest albo niemożliwy albo obciążony dużym błędem.

Wykonywanie pomiarów odbłaskowości na pozostałych typach oznakowania strukturalnego, z uwagi na jego niecałkowite i niejednorodne pokrycie powierzchni oznakowania, jest obarczone większym błędem niż na oznakowaniach pełnych. Dlatego podczas odbioru czy kontroli, należy przyjąć jako dopuszczalne wartości współczynnika odbłasku o 20 % niższe od przyjętych w SST.

#### 6.3.1.4. Szorstkość oznakowania

Miarą szorstkości oznakowania jest wartość wskaźnika szorstkości SRT (Skid Resistance Tester) mierzona wahadłem angielskim, wg PN-EN 1436:2000 [4] lub POD-97 [9] i POD-2006 (po wydaniu) [10]. Wartość SRT symuluje warunki, w których pojazd wyposażony w typowe opony hamuje z blokadą kół przy prędkości 50 km/h na mokrej nawierzchni.

Wymaga się, aby wartość wskaźnika szorstkości SRT wynosiła na oznakowaniu:

– w ciągu całego okresu użytkowania, co najmniej 45 jednostek SRT (klasa S1).

Dopuszcza się podwyższenie w SST wymagania szorstkości do 50 – 60 jednostek SRT (klasy S2 – S3), w uzasadnionych przypadkach. Uzyskanie większej szorstkości oznakowania, wiąże się z zastosowaniem kruszywa przeciwpoślizgowego samego lub w mieszaninie z kulkami szklanymi wg PN-EN 1423:2001 [3]. Należy przy tym wziąć pod uwagę jednoczesne obniżenie wartości współczynnika luminancji i współczynnika odbłasku.

Szorstkość oznakowania, na którym nie zastosowano kruszywa przeciwpoślizgowego, zazwyczaj wzrasta w okresie eksploatacji oznakowania, dlatego nie należy wymagać wyższej jego wartości na starcie, a niższej w okresie gwarancji.

Wykonywanie pomiarów wskaźnika szorstkości SRT dotyczy oznakowań jednolitych, płaskich, wykonanych farbami, masami termoplastycznymi, masami chemoutwardzalnymi i taśmami. Pomiar na oznakowaniu strukturalnym jest, jeśli możliwy, to nie miarodajny. W przypadku oznakowania z wygarbieniami i punktowymi elementami odbłaskowymi pomiar nie jest możliwy.

#### 6.3.1.5. Trwałość oznakowania

Trwałość oznakowania cienkowarstwowego oceniana jako stopień zużycia w 10-stopniowej skali LCPC określonej w POD-97 [9] lub POD-2006 (po wydaniu) [10] powinna wynosić po 12-miesięcznym okresie eksploatacji oznakowania: co najmniej 6.

Taka metoda oceny znajduje szczególnie zastosowanie do oceny przydatności materiałów do poziomego oznakowania dróg.

W stosunku do materiałów grubowarstwowych i taśm ocena ta jest stosowana dopiero po 2, 3, 4, 5 i 6 latach, gdy w oznakowaniu pojawiają się przetarcia do nawierzchni. Do oceny materiałów strukturalnych, o nieciągłym pokryciu nawierzchni metody tej nie stosuje się.

W celach kontrolnych trwałość jest oceniana pośrednio przez sprawdzenie spełniania wymagań widoczności w dzień, w nocy i szorstkości.

#### 6.3.1.6. Czas schnięcia oznakowania (względnie czas do przejezdności oznakowania)

Za czas schnięcia oznakowania przyjmuje się czas upływający między wykonaniem oznakowania a jego oddaniem do ruchu.

Czas schnięcia oznakowania nie powinien przekraczać czasu gwarantowanego przez producenta, z tym że nie może przekraczać 2 godzin w przypadku wymalowań nocnych i 1 godziny w przypadku wymalowań dziennych. Metoda oznaczenia czasu schnięcia znajduje się w POD-97 [9] lub POD-2006 (po wydaniu) [10].

#### 6.3.1.7. Grubość oznakowania

Grubość oznakowania, tj. podwyższenie ponad górną powierzchnię nawierzchni, powinna wynosić dla:

a) oznakowania cienkowarstwowego (grubość na mokro bez kulek szklanych), co najwyżej 0,89 mm,

b) punktowych elementów odbłaskowych umieszczanych na części jezdnej drogi, co najwyżej 15 mm, a w uzasadnionych przypadkach ustalonych w dokumentacji projektowej, co najwyżej 25 mm.

Wymagania te nie obowiązują, jeśli nawierzchnia pod znakowaniem jest wyfrezowana.

Kontrola grubości oznakowania jest istotna w przypadku, gdy Wykonawca nie udziela gwarancji lub gdy nie są wykonywane pomiary kontrolne za pomocą aparatury lub poprzez ocenę wizualną.

### 6.3.4. Zbiorcze zestawienie wymagań dla materiałów i oznakowań

W tablicy 5 podano zbiorcze zestawienie dla materiałów.

Tablica 5. Zbiorcze zestawienie wymagań dla oznakowań

Lp.	Właściwość	Jednostka	Wymagania	Klasa
	Współczynnik odbłasku $R_L$ dla oznakowania nowego (w ciągu 14 - 30 dni po wykonaniu) w stanie suchym barwy: – białej, – żółtej tymczasowej	$mcd\ m^{-2}\ lx^{-1}$ $mcd\ m^{-2}\ lx^{-1}$	$\geq 200$ $\geq 150$	R4 R3
	Współczynnik odbłasku $R_L$ dla oznakowania eksploatowanego od 2 do 6 miesięcy po wykonaniu, barwy: – białej, – żółtej	$mcd\ m^{-2}\ lx^{-1}$ $mcd\ m^{-2}\ lx^{-1}$	$\geq 150$ $\geq 100$	R3 R2
	Współczynnik odbłasku $R_L$ dla oznakowania suchego od 7 miesiąca po wykonaniu barwy białej	$mcd\ m^{-2}\ lx^{-1}$	$\geq 100$	R2
	Współczynnik odbłasku $R_L$ dla grubowarstwowego strukturalnego oznakowania wilgotnego od 14 do 30 dnia po wykonaniu, barwy białej	$mcd\ m^{-2}\ lx^{-1}$	$\geq 50$	RW3
	Współczynnik odbłasku $R_L$ dla grubowarstwowego strukturalnego oznakowania wilgotnego po 30 dniu od wykonania, barwy białej	$mcd\ m^{-2}\ lx^{-1}$	$\geq 35$	RW2
	Współczynnik luminancji $\beta$ dla oznakowania nowego (od 14 do 30 dnia po wykonaniu) barwy: – białej na nawierzchni asfaltowej, – białej na nawierzchni betonowej, – żółtej	- - -	$\geq 0,40$ $\geq 0,50$ $\geq 0,30$	B3 B4 B2
	Współczynnik luminancji $\beta$ dla oznakowania eksploatowanego (po 30 dniu od wykonania) barwy: - białej - żółtej	- -	$\geq 0,30$ $\geq 0,20$	B2 B1
	Współczynnik luminancji w świetle rozproszonym $Q_d$ (alternatywnie do $\beta$ ) dla oznakowania nowego w ciągu od 14 do 30 dnia po wykonaniu, barwy: – białej na nawierzchni asfaltowej – białej na nawierzchni betonowej – żółtej	$mcd\ m^{-2}\ lx^{-1}$ $mcd\ m^{-2}\ lx^{-1}$ $mcd\ m^{-2}\ lx^{-1}$	$\geq 130$ $\geq 160$ $\geq 100$	Q3 Q4 Q2
	Współczynnik luminancji w świetle rozproszonym $Q_d$ (alternatywnie do $\beta$ ) dla oznakowania eksploatowanego w ciągu całego okresu eksploatacji po 30 dniu od wykonania, barwy: – białej na nawierzchni asfaltowej – białej na nawierzchni betonowej – żółtej	$mcd\ m^{-2}\ lx^{-1}$ $mcd\ m^{-2}\ lx^{-1}$ $mcd\ m^{-2}\ lx^{-1}$	$\geq 100$ $\geq 130$ $\geq 80$	Q2 Q3 Q1
	Szorstkość oznakowania eksploatowanego	wskaźnik SRT	$\geq 45$	S1
	Trwałość oznakowania cienkowarstwowego po 12 miesiącach:	skala LCPC	$\geq 6$	-
§	Czas schnięcia materiału na nawierzchni – w dzień – w nocy	h h	$\leq 1$ $\leq 2$	- -

## 7. OBMIAR ROBÓT

Ogólne zasady obmiaru Robót podano w SST D-00.00.00 "Wymagania ogólne" p. 7.

7.1. Jednostką obmiarową robót jest:

- 1 m<sup>2</sup> pomalowanej powierzchni.

## 8. ODBIÓR ROBÓT

Ogólne zasady odbioru Robót podano w SST D-00.00.00 "Wymagania ogólne" pkt. 8.

8.1. W trakcie odbioru robót Inspektor Nadzoru ocenia:

- widoczność oznakowania poziomego w dzień - ocena wizualna,
- widoczność oznakowania poziomego w nocy - ocena wizualna,
- szorstkość powłoki malarskiej - ocena wizualna
- geometrię oznakowania poziomego (szerokość linii, długość linii, długość cyklu, rozstaw punktów narożnikowych,) - przez dokonanie pomiarów kontrolnych,
- wyniki badań uzyskane wg pkt. 6.1 i 6.2,
- zgodność wykonania oznakowania elementami odblaskowymi wg dokumentacji projektowej,

8.2. W przypadku uzyskania wyników, które przekraczają dopuszczalne tolerancje, Inspektor Nadzoru może wyłączyć z odbioru część lub całość robót i polecić ponowne ich wykonanie na koszt Wykonawcy.

## 9. PODSTAWA PŁATNOŚCI

Ogólne ustalenia dotyczące podstawy płatności podano w SST D-00.00.00 "Wymagania ogólne" pkt. 9.

9.1. Cena jednostkowa 1 m<sup>2</sup> oznakowania poziomego obejmuje:

- prace pomiarowe,
- dostarczenie materiałów,
- wykonanie oznakowania robót,
- oczyszczenie podłoża,
- wyznaczenie i pomalowanie na nawierzchni pasów i znaków zgodnie z Dokumentacją Projektową i SST,
- ochrona znaków przed zniszczeniem przez pojazdy.

## 10. PRZEPISY ZWIĄZANE

1. "System dopuszczenia do stosowania materiałów i wyrobów do poziomego znakowania dróg" - opracowanie IBDiM, zatwierdzony przez Generalnego Dyrektora Dróg Publicznych Zarządzeniem z dnia 18.05.1992 r.
2. DIN 67520. Cz. I. "Materiały retrorefleksyjne w bezpieczeństwie ruchu. Fotometryczna ocena, pomiary i charakterystyka materiałów retrorefleksyjnych".
3. WFP 98-606 "Pozioma sygnalizacja drogowa. Znakowanie jezdni. Retroodbicie".
4. LCPC. "Skala wzorców do oceny trwałości poziomego oznakowania.
5. Instrukcja o znakach drogowych poziomych. Załącznik Nr 2 do Zarządzenia Ministra Transportu i Gospodarki Morskiej oraz Spraw Wewnętrznych z dnia 14.02.1991 r. i Nr 4 z dnia 06.06.1990 r.

**SZCZEGÓŁOWA SPECYFIKACJA TECHNICZNA**  
**D.07.02.01**  
**OZNAKOWANIE PIONOWE**

### **1. Wstęp**

Roboty ujęte w niniejszej SST zgodnie są z wspólnym słownikiem zamówień (CPV).

**KOD CPV 45233000-9** Roboty w zakresie konstruowania, fundamentowania oraz wykonywania autostrad i dróg.

#### **1.1. Przedmiot Szczegółowej Specyfikacji Technicznej**

Przedmiotem niniejszej SST są wymagania szczegółowe wykonania i odbioru robót związanych z oznakowaniem pionowym w ramach **budowy ulicy Jaśminowej w Ostrołęce**.

#### **1.2. Zakres stosowania SST**

Zakres stosowania niniejszej SST jest zgodny z ustaleniami zawartymi w SST D-00.00.00 "Wymagania ogólne" pkt. 1.2.

#### **1.3. Zakres Robót objętych SST**

Ustalenia zawarte w niniejszej SST dotyczą zasad prowadzenia robót związanych z wykonaniem oznakowania pionowego zgodnie z dokumentacją projektową, wielkość tablic zgodna z dok. projektową, odblaskowość zgodna z obowiązującymi przepisami.

#### **1.4. Określenia podstawowe**

**1.4.1.** Znak pionowy - znak wykonany w postaci tarczy lub tablicy z napisami albo symbolami, zwykle umieszczony na konstrukcji wsporczej.

**1.4.2.** Tarcza znaku - element konstrukcyjny, na powierzchni którego umieszczana jest treść znaku. Tarcza może być wykonana z różnych materiałów (stal, aluminium, tworzywa syntetyczne itp.) - jako jednolita lub składana.

**1.4.3.** Lico znaku - przednia część znaku, służąca do podania treści znaku. Lico znaku może być wykonane jako malowane lub oklejane (folią odblaskową lub nieodblaskową). W przypadkach szczególnych (znak z przejrzystych tworzyw syntetycznych) lico znaku może być zatopione w tarczy znaku.

**1.4.4.** Znak drogowy nieodblaskowy - znak, którego lico wykonane jest z materiałów zwykłych (lico nie wykazuje właściwości odblaskowych).

**1.4.5.** Znak drogowy odblaskowy - znak, którego lico wykazuje właściwości odblaskowe (wykonane jest z materiału o odbiciu powrotnym - współdrożnym).

**1.4.6.** Konstrukcja wsporcza znaku - słup (słupy), wysięgnik, wspornik itp., na którym zamocowana jest tarcza znaku, wraz z elementami służącymi do przymocowania tarczy (śruby, zaciski itp.).

**1.4.7.** Znak drogowy prześwietlany - znak, w którym wewnętrzne źródło światła jest umieszczone pod przejrzystym licem znaku.

**1.4.8.** Znak drogowy oświetlany - znak, którego lico jest oświetlane źródłem światła umieszczonym na zewnątrz znaku.

**1.4.9.** Znak nowy - znak użytkowany (ustawiony na drodze) lub magazynowany w okresie do 3 miesięcy od daty produkcji.

**1.4.10.** Znak użytkowany - znak ustawiony na drodze lub magazynowany przez okres dłuższy niż 3 miesiące od daty produkcji.

**1.4.11.** Określenia podane w niniejszej SST są zgodne z zamieszczonymi w SST D-00.00.00 "Wymagania ogólne" pkt. 1.4.

#### **1.5. Ogólne wymagania dotyczące Robót**

Ogólne wymagania dotyczące wykonania Robót podano w SST D-00.00.00 "Wymagania ogólne" pkt. 1.5.

### **2. MATERIAŁY**

Ogólne wymagania dotyczące materiałów, ich pozyskiwania i składowania podano w SST D-00.00.00 "Wymagania ogólne" pkt. 2.

### 2.1. Aprobata techniczna dla materiałów

Wszystkie materiały użyte do oznakowania pionowego muszą posiadać atesty producenta oraz odpowiadać warunkom wyszczególnionym w przedmiotowych przepisach lub instrukcjach.

### 2.2. Stosowane materiały

Oznakowanie pionowe będzie wykonane przy użyciu następujących materiałów:

- tarcz znaków drogowych,
- ocynkowanych uchwyty uniwersalnych do znaków,
- ocynkowanych rur na słupki do znaków,
- betonu C16/20 „wykonywanego na mokro”, dla zamocowania znaków w gruncie,
- śrub, nakrętek,
- kształtowniki metalowe barier energochłonnych,
- słupki do barier energochłonnych,
- słupki do wygradzeń łańcuchowych,
- łańcuchy.

### 2.3. Materiały zastosowane do fundamentów znaków

Cement stosowany do betonu powinien być cementem portlandzkim klasy 32,5, odpowiadający wymaganiom PN-B-1970.

Kruszywo stosowane do betonu powinno odpowiadać wymaganiom PN-B-06712. Zaleca się stosowanie kruszywa o marce nie niższej niż klasa betonu.

Woda do betonu powinna być „odmiany 1”, zgodnie z wymaganiami PN-B-32250.

### 2.4. Rury

Rury do zamocowania znaków powinny być ocynkowane o średnicy zewnętrznej 70 mm i długości zgodnej z wymaganiami Dokumentacji Projektowej. Rury powinny odpowiadać wymaganiom PN-H-74219, PN-H-74220 lub innej normy zaakceptowanej przez Inspektora nadzoru.

Rury powinny być proste. Dopuszczalna miejscowa krzywizna nie powinna przekraczać 1,5mm na 1m długości rury.

#### 2.4. Konstrukcje wsporcze

Nie występują.

### 2.5. Tarcza znaku

#### 2.5.1. Trwałość materiałów na wpływy zewnętrzne

Materiały użyte na lico i tarczę znaku oraz połączenie lica znaku z tarczą znaku, a także sposób wykończenia znaku, muszą wykazywać pełną odporność na oddziaływanie światła, zmian temperatury, wpływy atmosferyczne i występujące w normalnych warunkach oddziaływania chemiczne (w tym korozję elektrochemiczną) - przez cały czas trwałości znaku, określony przez wytwórcę lub dostawcę.

#### 2.5.2. Warunki gwarancyjne producenta lub dostawcy znaku

Producent lub dostawca znaku obowiązany jest przy dostawie określić, uzgodnioną z odbiorcą, trwałość znaku oraz warunki gwarancyjne dla znaku, a także udostępnić na życzenie odbiorcy:

- a) instrukcję montażu znaku,
- b) dane szczegółowe o ewentualnych ograniczeniach w stosowaniu znaku,
- c) instrukcję utrzymania znaku.

#### 2.5.3. Materiały do wykonania tarczy znaku

Do wykonania tarczy znaku drogowego należy stosować następujące materiały:

- blachę stalową,
- blachę z aluminium lub stopów z aluminium,

#### 2.5.4. Tarcza znaku z blachy stalowej

Tarcza znaku z blachy stalowej grubości co najmniej 1,0 mm powinna być zabezpieczona przed korozją

obustronnie cynkowaniem ogniowym lub elektrolitycznym. Dopuszcza się stosowanie innych sposobów zabezpieczenia stalowych tarcz znaków przed korozją, np. przez metalizowanie lub pokrywanie tworzywami syntetycznymi pod warunkiem uzyskania aprobaty technicznej dla danej technologii.

Nie dopuszcza się stosowania stalowych tarcz znaków, zabezpieczonych przed korozją jedynie farbami antykorozyjnymi.

Krawędzie tarczy powinny być zabezpieczone przed korozją farbami ochronnymi o odpowiedniej trwałości, nie mniejszej niż przewidywany okres użytkowania znaku.

Wytrzymałość dla tarczy znaku z blachy stalowej nie powinna być mniejsza niż 310 MPa.

#### 2.5.5. Tarcza znaku z blachy aluminiowej

Blacha z aluminium lub stopów aluminium powinna być odporna na korozję w warunkach zasolenia.

Wymagane grubości:

- z blachy z aluminium dla tarcz znaków wzmocnionych przetłoczeniami lub osadzonych w ramach co najmniej 1,5 mm,
- z blachy z aluminium dla tarcz płaskich co najmniej 2,0 mm.

Powierzchnie tarczy nie przykryte folią lub farbami powinny być zabezpieczone przed korozją przy zastosowaniu farby ochronnej lub powłoki z tworzyw sztucznych.

Wytrzymałość dla tarcz z aluminium i stopów z aluminium powinna wynosić:

- dla tarcz wzmocnionych przetłoczeniem lub osadzonych w ramach, co najmniej 155 MPa,
- dla tarcz płaskich, co najmniej 200 MPa.

#### 2.5.6. Warunki wykonania tarczy znaku

Tarcza znaku musi być równa i gładka - bez odkształceń płaszczyzny znaku, w tym pofałdowań, wgłęć, lokalnych wgnieceń lub nierówności itp. Odchylenie płaszczyzny tarczy znaku (zwichrowanie, pofałdowanie itp.) nie może wynosić więcej niż 1,5 % największego wymiaru znaku.

Krawędzie tarczy znaku muszą być równe i nieostre. Zniekształcenia krawędzi tarczy znaku, pozostałe po tłoczeniu lub innych procesach technologicznych, którym tarcza ta (w znakach drogowych składanych - segmenty tarczy) była poddana, muszą być usunięte.

Tarcze znaków drogowych składanych mogą być wykonane z modułowych kształtowników aluminiowych lub odpowiednio ukształtowanych segmentów stalowych. Dopuszcza się stosowanie modułowych kształtowników z tworzyw syntetycznych lub sklejki wodoodpornej, pod warunkiem uzyskania odpowiedniej aprobaty technicznej. Szczeliny między sąsiednimi segmentami znaku składanego nie mogą być większe od 0,8 mm.

#### 2.5.7. Wymagania jakościowe znaku odblaskowego

Folie odblaskowe użyte do wykonania lica znaku powinny wykazywać pełne związanie z tarczą znaku przez cały okres wymaganej trwałości znaku. Niedopuszczalne są lokalne niedoklejenia, odklejania, złuszczenia lub odstawanie folii na krawędziach tarczy znaku oraz na jego powierzchni. Właściwości folii odblaskowej (odbijającej powrotnie) powinny spełniać wymagania określone w aprobacie technicznej.

Sposób połączenia folii z powierzchnią tarczy znaku powinien uniemożliwiać jej odłączenie od tarczy bez jej zniszczenia.

Przy malowaniu lub klejeniu symboli lub obrzeży znaków na folii odblaskowej, technologia malowania lub klejenia oraz stosowane w tym celu materiały powinny być uzgodnione z producentem folii.

Okres trwałości znaku wykonanego przy użyciu folii odblaskowych powinien wynosić od 7 do 10 lat, w zależności od rodzaju materiału.

Powierzchnia lica znaku powinna być równa i gładka, nie mogą na niej występować lokalne nierówności i pofałdowania. Niedopuszczalne jest występowanie jakichkolwiek ognisk korozji, zarówno na powierzchni jak i na obrzeżach tarczy znaku.

Dokładność rysunku znaku powinna być taka, aby wady konturów znaku, które mogą powstać przy nanoszeniu farby na odblaskową powierzchnię znaku, nie były większe niż:

- 2 mm dla znaków małych i średnich,
- 3 mm dla znaków dużych i wielkich.

Powstałe zacieki przy nanoszeniu farby na odblaskową część znaku nie powinny być większe w każdym kierunku niż:

- 2 mm dla znaków małych i średnich,
- 3 mm dla znaków dużych i wielkich.

W znakach nowych na każdym z fragmentów powierzchni znaku o wymiarach 4 x 4 cm nie może występować więcej niż 0,7 lokalnych usterek (załamania, pęcherzyki) o wymiarach nie większych niż 1 mm w każdym kierunku. Niedopuszczalne jest występowanie jakichkolwiek zarysowań powierzchni znaku.

W znakach użytkowanych na każdym z fragmentów powierzchni znaku o wymiarach 4 x 4 cm dopuszcza się do 2 usterek jak wyżej, o wymiarach nie większych niż 1 mm w każdym kierunku. Na powierzchni tej dopuszcza się do 3 zarysowań o szerokości nie większej niż 0,8 mm i całkowitej długości nie większej niż 10 cm. Na całkowitej długości znaku dopuszcza się nie więcej niż 5 rys szerokości nie większej niż 0,8 mm i długości przekraczającej 10 cm - pod warunkiem, że zarysowania te nie zniekształcają treści znaku.

W znakach użytkowanych dopuszcza się również lokalne uszkodzenie folii o powierzchni nie przekraczającej 6 mm<sup>2</sup> każde - w liczbie nie większej niż pięć na powierzchni znaku małego lub średniego, oraz o powierzchni nie przekraczającej 8 mm<sup>2</sup> każde - w liczbie nie większej niż 8 na każdym z fragmentów powierzchni znaku dużego lub wielkiego (włączając znaki informacyjne) o wymiarach 1200 x 1200 mm.

Uszkodzenia folii nie mogą zniekształcać treści znaku - w przypadku występowania takiego zniekształcenia znak musi być bezzwłocznie wymieniony.

W znakach nowych niedopuszczalne jest występowanie jakichkolwiek rys, sięgających przez warstwę folii do powierzchni tarczy znaku. W znakach użytkowanych istnienie takich rys jest dopuszczalne pod warunkiem, że występujące w ich otoczeniu ogniska korozyjne nie przekroczą wielkości określonych poniżej.

W znakach użytkowanych dopuszczalne jest występowanie po wymaganym okresie gwarancyjnym, co najwyżej dwóch lokalnych ognisk korozji o wymiarach nie przekraczających 2,0 mm w każdym kierunku na powierzchni każdego z fragmentów znaku o wymiarach 4 x 4 cm. W znakach nowych oraz w znakach znajdujących się w okresie wymaganej gwarancji żadna korozja tarczy znaku nie może występować.

Wymagana jest taka wytrzymałość połączenia folii odblaskowej z tarczą znaku, by po zgięciu tarczy o 90° przy promieniu łuku zgięcia do 10 mm w żadnym miejscu nie uległo ono zniszczeniu.

Tylna strona tarczy znaków odblaskowych musi być zabezpieczona matową farbą nieodblaskową barwy ciemno-szarej (szarej naturalnej) o współczynniku luminancji 0,08 do 0,10 - według wzorca stanowiącego załącznik do „Instrukcji o znakach drogowych pionowych” [28]. Grubość powłoki farby nie może być mniejsza od 20 µm. Gdy tarcza znaku jest wykonana z aluminium lub ze stali cynkowanej ogniowo i cynkowanie to jest wykonywane po ukształtowaniu tarczy - jej krawędzie mogą pozostać niezabezpieczone farbą ochronną.

### 3. SPRZĘT

- nie występuje.

### 4. TRANSPORT

Ogólne wymagania dotyczące transportu podano w SST D-00.00.00 "Wymagania ogólne" pkt. 4.

Transport gotowych znaków drogowych, rur, uchwytów, osprzętu, itp. powinien się odbywać samochodami oplandekowanymi. Znaki, rury, osprzęt powinny być zamocowane w sposób uniemożliwiający ich przesuwanie się w czasie transportu i niszczenie.

Przy ruchu po drogach publicznych środki transportu powinny spełniać wymagania podane w SST D-00.00.00 "Wymagania ogólne" pkt. 1.5.9.

### 5. WYKONANIE ROBÓT

Ogólne zasady wykonywania robót podano w SST D-00.00.00 "Wymagania ogólne" pkt. 5.

Umieszczenie znaków od krawędzi jezdni, wysokość zamocowania znaku, lokalizacja ustawienia znaków powinny być całkowicie zgodne z Dokumentacją Projektową pionowego i Instrukcją o znakach drogowych pionowych.

Słupki, słupy, wysięgniki, konstrukcje dla tablic wielkowymiarowych, powinny być wykonane zgodnie z dokumentacją pionową i SST.

Dopuszczalne tolerancje ustawienia znaku:

- odchyłka od pionu, nie więcej niż  $\pm 1\%$ ,
- odchyłka w wysokości umieszczenia znaku, nie więcej niż  $\pm 2$  cm,
- odchyłka w odległości ustawienia znaku od krawędzi jezdni nie więcej niż  $\pm 5$  cm, przy zachowaniu minimalnej odległości umieszczenia znaku zgodnie z Instrukcją o znakach drogowych pionowych.

### 6. KONTROLA JAKOŚCI ROBÓT

Ogólne zasady kontroli jakości Robót podano w SST D-00.00.00 „Wymagania ogólne” pkt. 6.

**6.1.** W trakcie wykonywania Robót kontroli podlegają następujące elementy wykonania:

- jakość dostarczonych prefabrykatów,
- sposób i prawidłowość zamocowania znaków,
- wysokość i prawidłowość zamocowania tablic znaków, od powierzchni terenu,
- odległość umieszczenia znaków, od krawędzi jezdni,
- zgodność ustawienia znaków, z lokalizacją wskazaną w Dokumentacji Projektowej,

- pionowe ustawienie słupków znaków,
- wymiary znaków, symboli zgodnie z dokumentacją projektową,
- zgodność kolorystyki oznakowania z instrukcją,
- widoczność oznakowania w dzień,
- widoczność i odblaskowość oznakowania w nocy (wizualnie),
- zabezpieczenie antykorozyjne oznakowania.

## **7. OBMIAR ROBÓT**

Ogólne zasady obmiaru Robót podano w SST D-00.00.00 „Wymagania ogólne” pkt. 7.

**7.1.** Jednostką obmiarową dla znaków jest:

- szt. słupków,
- szt. tablic,

## **8. ODBIÓR ROBÓT**

Ogólne zasady odbioru Robót podano w SST D-00.00.00 „Wymagania ogólne” pkt 8.

**8.1.** Roboty uznaje się za wykonane zgodnie z Dokumentacją Projektową i SST jeżeli wszystkie badania i pomiary wg pkt. 6 niniejszej SST dały pozytywne wyniki.

## **9. ZASADY PŁATNOŚCI**

Ogólne ustalenia dotyczące podstawy płatności podano w SST D-00.00.00 "Wymagania ogólne" pkt. 9.

**9.1.** Cena jednostkowa oznakowania obejmuje:

- roboty przygotowawcze,
- dostarczenie materiałów,
- wykonanie wykopów,
- ustawienie słupków,
- zabetonowanie słupków
- zamocowanie oznakowania drogowego,
- dokonanie pomiarów i badań zgodnie z niniejszą SST, oraz wymaganiami Inspektora nadzoru.

## **10. PRZEPISY ZWIĄZANE**

### **10.1. Normy**

1. PN-88/B-06250 Beton zwykły.
2. PN-H-74219 Rury stalowe bez szwu walcowane na gorąco ogólnego zastosowania
3. PN-H-74220 Rury stalowe bez szwu ciągnione i walcowane na zimno ogólnego przeznaczenia

### **10.2. Inne dokumenty**

4. Instrukcja o znakach drogowych pionowych. Tom I. Zasady stosowania znaków i urządzeń bezpieczeństwa ruchu. Zał. nr 1 do zarządzenia Ministra Transportu i Gospodarki Morskiej z dnia 3 marca 1994 r. (Monitor Polski Nr 16, poz. 120).



# **SPECYFIKACJA TECHNICZNA WYKONANIA I ODBIORU ROBÓT D.07.07.01.**

## **ROBOTY INSTALACYJNE ELEKTRYCZNE PRZY BUDOWIE LINII OŚWIETLENIA ULICZNEGO**

**Inwestor:** Miasto Ostrołęka  
Pl. Gen. J. Bema 1, 07-400 Ostrołęka

**Adres inwestycji:** Ostrołęka ul. Jaśmionowa

**Opracował:** mgr inż. Tadeusz Lis  
Upr. Nr Wa-101/02

## Spis zawartości

1.	Wstęp	4
1.1.	Przedmiot ST	4
1.2.	Zakres stosowania ST	4
1.3.	Zakres robót objętych ST	4
1.4.	Określenia podstawowe	4
1.5.	Ogólne wymagania dotyczące robót	5
2.	Materiały	5
2.1.	Ogólne wymagania	5
2.2.	Materiały do wykonania zadania	6
2.2.1.	Kable	6
2.2.2.	Piasek	6
2.2.3.	Folia ostrzegawcza	6
2.3.	Elementy gotowe	6
2.3.1.	Szafki oświetlenia ulicznego oraz zasilania awaryjnego	6
2.3.2.	Przepusty kablowe	6
2.3.3.	Fundamenty	6
2.3.4.	Latarnie oświetlenia ulicznego	6
2.3.5.	Oprawy oświetleniowe	6
2.3.6.	Bednarka ocynkowana	7
2.4.	Odbiór materiałów na budowie	7
3.	Sprzęt	7
4.	Transport	7
4.1.	Ogólne wymagania	7
4.2.	Transport kabli	8
5.	Wykonywanie robót	8
5.1.	Wymagania ogólne	8
5.2.	Wykopy pod fundamenty	8
5.3.	Trasowanie	8
5.4.	Układanie kabli i bednarki	8
5.5.	Połączenia z istniejącymi liniami oświetlenia ulicznego	9
5.6.	Zginanie kabli	9
5.7.	Zapas kabli	9
5.8.	Oznaczenie linii kablowych	9
5.9.	Układanie kabli w rurach ochronnych, na drabinach i w kanałach	10
5.10.	Budowa przepustów	10
5.11.	Montaż latarni oświetlenia ulicznego	10
5.12.	Montaż uziemienia	10
6.	Kontrola jakości robót	10
6.1.	Zasady wykonania kontroli robót	10
6.2.	Badania przed przystąpieniem do robót	11
6.3.	Badania w czasie wykonania robót	11
6.3.1.	Rowy pod kable	11
6.3.2.	Wykopy pod fundamenty	11

6.3.3. Fundamenty .....	11
6.4. Układanie kabli .....	11
6.4.1. Kable i sprzęt kablowy .....	11
6.4.2. Sprawdzenie ciągłości żył .....	11
6.4.3. Pomiar rezystancji izolacji.....	11
6.5. Badania po wykonaniu robót .....	12
7. Obmiar robót .....	12
8. Odbiór robót .....	12
8.1. Rodzaje odbiorów.....	12
8.2. Odbiór robót zanikających i ulegający zakryciu .....	12
8.3. Odbiór wstępny .....	12
8.4. Odbiór końcowy.....	12
9. Podstawa płatności .....	13
9.1. Ogólne ustalenia dotyczące podstawy płatności.....	13
9.2. Cena jednostki obmiarowej .....	13
10. Przepisy związane .....	13
10.1. Normy .....	13
10.2. Zarządzenia i przepisy .....	14

# 1. Wstęp

## 1.1. Przedmiot ST

Przedmiotem niniejszej Specyfikacji Technicznej są wymagania dotyczące wykonania i odbioru robót związanych z budową linii oświetlenia ulicznego na ulicy Jaśminowej w Ostrołęce. Roboty wykonywać zgodnie z normami PN-76/E-05125, N SEP-E-004, PN-EEC 60364-54, PN-68/B-06050.

## 1.2. Zakres stosowania ST

ST jest stosowana jako dokument przetargowy i kontraktowy przy zleceniu i realizacji robót wymienionych pkt.1.1.

## 1.3. Zakres robót objętych ST

Roboty, których dotyczy Specyfikacja obejmują wszystkie czynności umożliwiające i mające na celu wykonanie budowy linii oświetlenia ulicznego.

Zakres rzeczowy obejmuje:

- wytyczenie trasy kabla;
- wykonanie wykopów i przekopów w tym także próbne pod projektowane kable;
- wykonanie rozbiórek i napraw nawierzchni jezdni i chodników;
- wykonanie przepustów kablowych pod ciągami pieszymi;
- ułożenie projektowanego kabla energetycznego 0,4kV;
- wykonanie osłon na kable przy skrzyżowaniach z istniejącym uzbrojeniem terenu;
- montaż szafki oświetlenia ulicznego;
- ustawianie i montaż latarni oświetlenia ulicznego;
- wykonanie uziemienia roboczego;
- wykonanie prób i pomiarów w zakresie opracowania.

## 1.4. Określenia podstawowe

Określenia podane w ST są zgodne z odpowiednimi normami i określeniami podanymi w S 00.00.

**Linia kablowa** - kabel wielożyłowy lub wiązka kabli jednożyłowych w układzie wielofazowym albo kilka kabli jedno lub wielożyłowych połączonych równolegle łącznie z osprzętem, ułożone na wspólnej trasie i łączące zaciski tych samych dwóch urządzeń elektrycznych jedno lub wielofazowych.

**Trasa kablowa** - pas terenu w którym ułożone są jedna lub więcej linii kablowych.

**Napięcie znamionowe linii** - napięcie międzyprzewodowe na które linia kablowa została zbudowana.

**Osprzęt linii kablowej** - zbiór elementów przeznaczonych do łączenia, rozgałęzienia lub zakończenia kabli.

**Osłona kabla** - konstrukcja przeznaczona do ochrony kabla przed uszkodzeniami mechanicznymi, chemicznymi i działaniem łuku elektrycznego.

**Przykrycie** - osłona ułożona nad kablem w celu ochrony przed mechanicznym uszkodzeniem od góry

**Przegroda** - osłona ułożona wzdłuż kabla w celu oddzielenia go od sąsiedniego kabla lub od innych urządzeń.

**Skrzyżowanie** - takie miejsce na trasie linii kablowej, w którym jakkolwiek część rzutu poziomego linii kablowej, przecina lub pokrywa jakąkolwiek część rzutu poziomego innej linii kablowej lub innego urządzenia podziemnego.

**Zbliżenie** - takie miejsce na trasie linii kablowej, w którym odległość między linią kablową, urządzeniem podziemnym lub drogą komunikacyjną itp. jest mniejsza niż odległość dopuszczalna dla danych warunków układania bez stosowania przegród lub osłon zabezpieczających i w którym nie występuje skrzyżowanie.

**Przepust kablowy** - konstrukcja o przekroju najczęściej okrągłym przeznaczona do ochrony kabla przed uszkodzeniami mechanicznymi, chemicznymi i działaniem łuku elektrycznego.

**Dodatkowa ochrona przeciwporażeniowa** - ochrona części przewodzących, dostępnych w wypadku pojawienia się na nich napięcia w warunkach zakłóceń.

**Fundament** - prefabrykat żelbetowy zagłębiony w ziemi, służąca do instalowania na zewnątrz latarni oświetlenia ulicznego.

**Sieć uziemiająca** - instalacja uziemienia przewodu PE oraz połączenia uzio-mów budynków i obiektów zrealizowana poprzez ułożenie w ziemi bednarki ocynkowanej. Norma PN-IEC 60364-5-54.

**IP** - kod oznaczający stopień ochrony obudowy norma PN-92/E-08106.

**Wyrobu budowlanego** - wyrobem budowlanym jest wyrób (rzecz ruchoma bez względu na stopień jej przetworzenia przeznaczona do wprowadzenia do obrotu), wytworzony w celu wbudowania, wmontowania, zainstalowania lub zastosowania w sposób trwały w obiekcie budowlanym, wprowadzany do obrotu jako wyrób pojedynczy lub jako zestaw wyrobów do stosowania we wzajemnym połączeniu stanowiącym integralną całość użytkową. (art. 3, pkt 18 Prawa budowlanego)

Pozostałe określenia są zgodne z obowiązującymi, odpowiednimi polskimi normami i definicjami podanymi w S 00.00 „Wymagania ogólne”.

## 1.5. Ogólne wymagania dotyczące robót

Wykonawca robót jest odpowiedzialny za jakość ich wykonania oraz za zgodność z Dokumentacją Projektową i poleceniami Inżyniera. Ogólne wymagania dotyczące robót podano w S 00.00.

## 2. Materiały

### 2.1. Ogólne wymagania

Wykonawca jest zobowiązany dostarczyć materiały zgodne z wymaganiami Dokumentacji Projektowej i ST.

Wykonawca powinien powiadomić Inżyniera o proponowanych źródłach otrzymania materiałów przed rozpoczęciem ich dostawy. W przypadku nie zaakceptowania materiału ze wskazanego źródła, Wykonawca powinien przedstawić do akceptacji Inżyniera materiał z innego źródła.

Wybrany i zaakceptowany materiał nie może być później zmieniony bez zgody Inżyniera. Każdy rodzaj robót, w którym znajdują się nie zbadane

i nie zaakceptowane materiały, Wykonawca wykonuje na własne ryzyko, licząc się z jego nie przyjęciem i niezapłaceniem za wykonaną pracę.

## **2.2. Materiały do wykonania zadania**

### **2.2.1. Kable**

Przy przebudowie i budowie linii kablowych należy stosować kable aluminiowe i miedziane, które będą zgodne z dokumentacją projektową.

### **2.2.2. Piasek**

Piasek do układania kabli w gruncie powinien odpowiadać wymaganiom PN-76/E – 05125 oraz N SEP-E-004.

### **2.2.3. Folia ostrzegawcza**

Zaleca się stosowanie folii kałandrowanej z uplastycznionego PCV o grubości 0,4-0,6mm, gat. 1. Dla ochrony kabli należy stosować folię koloru niebieskiego. Szerokość folii powinna być taka, aby przykrywała ułożone kable, lecz nie większa niż 20cm.

## **2.3. Elementy gotowe**

### **2.3.1. Szafki oświetlenia ulicznego i zasilania awaryjnego**

Prefabrykowane szafki oświetlenia ulicznego SOK oraz szafka zasilania awaryjnego według PT.

### **2.3.2. Przepusty kablowe**

Rury używane na przepusty powinny być dostatecznie wytrzymałe na działanie sił ściskających, z jakimi należy liczyć się w miejscu ich ułożenia. Wnętrza ścianek powinny być gładkie lub powleczone warstwą wygładzającą ich powierzchnię, dla ułatwienia przesuwania się kabli.

### **2.3.3. Fundamenty**

Latarnie ustawione będą na prefabrykowanych fundamentach betonowych B-70.

### **2.3.4. Latarnie oświetlenia ulicznego**

Należy zastosować słupy aluminiowe, dwuelementowe, zabezpieczone elastomerem poliuretanowym do wysokości 3,5m, typu SAL-8 z wysięgnikami Wł 1/1,5/2,7/5. Słupy należy posadzić na fundamentach B-70. We wnękach słupowych należy zamontować złącza słupowe IZK.

### **2.3.5. Oprawy oświetleniowe**

Należy zastosować oprawy LED ANDROMEDA 96 108W. Zaleca się stosowanie elementów stalowych zabezpieczonych przed korozją przez ocynkowanie na gorąco, lub malowane zgodnie z instrukcją KOR-3A.

### **2.3.6. Bednarka ocynkowana**

Przewidziano zastosowanie bednarki ocynkowanej FeZn 25x4, która układana będzie po trasie kabli pomiędzy słupami.

## **2.4. Odbiór materiałów na budowie**

- Materiały na budowę należy dostarczać łącznie ze świadectwami jakości, kartami gwarancyjnymi i protokołami odbioru technicznego.
- Dostarczone na miejsce budowy materiały należy sprawdzić pod względem kompletności i zgodności z danymi producenta. Przeprowadzić oględziny stanu materiału.
- W razie stwierdzenia wad lub wystąpienia wątpliwości co do jakości materiałów, należy przed ich wbudowaniem poddać je badaniom określonym przez Inżyniera.
- Składowanie materiałów powinno odbywać się zgodnie z zaleceniami producentów, w warunkach zapobiegających zniszczeniu, uszkodzeniu lub pogorszeniu się właściwości technicznych na skutek wpływu czynników atmosferycznych lub fizykochemicznych. Należy zachować wymagania w zakresie bezpieczeństwa przeciwpożarowego.

## **3. Sprzęt**

Wykonawca przystępujący do budowy sieci kablowej oraz sieci uziemień dla zagwarantowania właściwej jakości robót powinien wykazać się możliwością korzystania z następujących maszyn i sprzętu:

- spawarki transformatorowej,
- zagęszczarki wibracyjnej spalinowej,
- zespołu prądotwórczego trójfazowego, przewoźnego 20kVA.
- sprzętem do przecinania betonu. Ponadto przewiduje się użycie następującego sprzętu:
  - samochód dostawczy do 0,9t
  - samochód dostawczy do 5t
  - żuraw samochodowy do 4t
  - ciągnik kołowy 55-63 kW
  - przyczepa do przewożenia kabli do 4t

## **4. Transport**

### **4.1. Ogólne wymagania**

Wykonawca jest zobowiązany do stosowania jedynie takich środków transportu, które nie wpłyną niekorzystnie na jakość wykonywanych robót. Liczba środków transportu powinna gwarantować prowadzenie robót zgodnie z zasadami określonymi w Dokumentacji Projektowej, ST i wskazaniach Inżyniera w terminie przewidzianym kontraktem.

## **4.2. Transport kabli**

Zaleca się przewożenie bębnow z kablami na specjalnych przyczepach; dopuszcza się przewożenie bębnow z kablami w skrzyniach samochodów ciężarowych lub przyczepach.

Kable należy przewozić na bębnach; dopuszcza się przewożenie kabli w kręgach, jeżeli masa kręgu nie przekracza 80 kg, a temperatura otoczenia nie jest niższa niż +4°C, przy czym wewnętrzna średnica kręgu nie powinna być mniejsza niż 40-krotna średnica zewnętrzna kabla.

## **5. Wykonywanie robót**

### **5.1. Wymagania ogólne**

Wykonawca przedstawi do akceptacji Inżyniera projekt organizacji i harmonogram robót uwzględniający wszystkie warunki, w jakich będą wykonywane roboty związane z określonym wyżej zakresem.

### **5.2. Wykopy pod fundamenty**

Przed przystąpieniem do wykonywania wykopów. Wykonawca ma obowiązek sprawdzenia zgodności rzędnych terenu z danymi w Dokumentacji Projektowej oraz oceny warunków gruntowych.

Metoda wykonywania robót ziemnych powinna być zgodna z Dokumentacją Projektową. Wykopy wykonane powinny być bez naruszenia naturalnej struktury dna wykopu.

### **5.3. Trasowanie**

Przed przystąpieniem do wykopów rowów kablowych, służby geodezyjne powinny dokonać:

- odszukania trasy istniejących energetycznych linii 15 i 0,4kV
- odszukania trasy istniejącego uzbrojenia terenu
- trasowania budowanej linii kablowej nN oraz sieci uziemień.

Za zgodą Inżyniera trasowanie linii może wykonać Przedsiębiorstwo Wykonawcze.

### **5.4. Układanie kabli i bednarki**

Kable i bednarkę układać w trasach wytyczonych przez służby geodezyjne zgodnie z Dokumentacją Projektową. Układanie powinno być zgodne z normą PN-76/E-05125 oraz N SEP-E-004. Kable powinny być układane w sposób wykluczający ich uszkodzenie przez zginanie, skręcanie, rozciąganie itp. Kabel zginać jedynie w przypadkach koniecznych, przy czym promień gięcia powinien być możliwie duży, jednak nie mniejszy niż 10-krotna zewnętrzna jego średnica. Temperatura otoczenia przy układaniu kabli nie powinna być mniejsza niż 0°C. Przy skrzyżowaniu z drogami, kable należy układać w przepustach kablowych zgodnie z Dokumentacją Projektową.

W rejonie budowy obiektu oraz placów jak i dróg wewnętrznych kable układać po zakończeniu głębokich wykopów i niwelacji terenu do rzędnych docelowych. Wykopy pod kable po zasypaniu należy zagęszczać. Kable układać w wykopach o głębokości 0,6m linią falistą (1-3% długości wykopu):



Jeżeli grunt jest piaszczysty to kable można układać na dnie rowu. W pozostałych przypadkach kable należy układać na warstwie piasku grubości, co najmniej 10cm. Szerokość rowu powinna być nie mniejsza niż 0,4m. Kable należy zasypywać

- warstwą piasku o grubości, co najmniej 10cm
- następnie warstwą gruntu, co najmniej 15cm
- następnie przykryć niebieską folią ostrzegawczą
- potem dalej warstwą gruntu.

Do zasypywania rowów kablowych może być użyty grunt wydobyty z tego wykopu, lecz nie zamrożony i bez zanieczyszczeń takich jak kamienie, gruz, odpadki budowlane itp. Zachować należy odpowiednie zapasy przy wprowadzeniu do obiektów, rozdzielnic czy też złącza. Podane długości należy traktować jako orientacyjne a kable uciąć po pozostawieniu stosownych zapasów. Po ułożeniu a przed zasypaniem dokonać pomiaru izolacji i ciągłości żył a także etapowego odbioru. Na kable, co 10m. nałożyć opaski Oki z cechami kabla, datą ułożenia i nazwą użytkownika, we wnękach słupów nakładać na kable opaski kierunkowe.

W miejscach skrzyżowań lub zbliżeń z innym istniejącym bądź projektowanym uzbrojeniem osłaniać przed uszkodzeniami mechanicznymi przy pomocy rur osłonowych z twardego PCW.

Zbliżenia i odległość kabla od innych instalacji wg PN-76/E-05125 oraz N SEP-E-004.

## **5.5. Połączenia z istniejącymi liniami oświetlenia ulicznego.**

Podłączenie do istniejącej linii oświetlenia ulicznego będzie wykonywane według dokumentacji projektowej. Prace z tym związane wymagają wyłączenia istniejących linii spod napięcia. W celu zapewnienia bezpiecznego wykonywania robót, latarnie, w których będzie wykonywane podłączenie powinny być przekazane Wykonawcy protokolarnie. W protokole należy ustalić wzajemne obowiązki Zleceniodawcy, Wykonawcy i Użytkownika linii, terminy wykonania robót, warunki techniczne, wymagania bezpieczeństwa pracy, termin gotowości linii do załączenia i inne.

Wyłączenia linii będzie jednokrotne; na cały okres wykonywania podłączenia. Po zakończeniu prac należy usunąć z ziemi wszystkie zbędne elementy.

## **5.6. Zginanie kabli**

Przy układaniu kable można zginać tylko w przypadkach koniecznych, przy czym promień gięcia powinien być możliwie duży, nie mniejszy niż 20-krotna zewnętrzna średnica kabla.

## **5.7. Zapas kabli**

Kable powinny być ułożone w rowie linią falistą z zapasem (1-3% długości wykopu) wystarczającym do skompensowania możliwych przesunięć gruntu. Zachować należy odpowiednie zapasy przy wprowadzeniu do obiektów, rozdzielnic czy też złącza.

## **5.8. Oznaczenie linii kablowych**

Kable ułożone w ziemi powinny być zaopatrzone na całej długości w trwałe oznaczniki typu Oki rozmieszczone w odstępach nie większych niż 10m oraz przy: mufach, w miejscach skrzyżowania z istniejącym uzbrojeniem podziem-

nym terenu i przy wejściu do rur. Na oznaczniku należy umieścić trwałe napisy zawierające co najmniej:

- symbol i numer ewidencyjny kabla,
- oznaczenie kabla,
- znak użytkownika

## **5.9. Układanie kabli w rurach ochronnych**

W jednej rurze powinien być ułożony tylko jeden kabel. Przy wciąganiu kabla do rur ochronnych należy zwrócić uwagę, aby średnica wewnętrzna rury ochronnej nie była mniejsza niż 1,5-krotna zewnętrzna średnica kabla. Kable w miejscach wprowadzania i wyprowadzania z rur ochronnych a także na drabinach kablowych nie powinny opierać się o krawędzie.

Wprowadzenia i wyprowadzenia powinny być uszczelnione. Zaleca się wykonanie uszczelnień z materiałów włóknistych, np. sznura konopnego lub pianki uszczelniającej.

## **5.10. Budowa przepustów**

- Przepusty pod drogami wykonać zgodnie z wymaganiami normy PN-76/E-05125 oraz N SEP-E-004.
- Rury ochronne w jednym wykopie powinny być ułożone w jednej warstwie obok siebie.
- Po ułożeniu rur, ich końce należy uszczelnić uszczelniaczem w celu zabezpieczenia przed dostaniem się wilgoci oraz zamuleniem.

## **5.11. Montaż latarni oświetlenia ulicznego**

Montaż należy wykonać wg instrukcji montażu dostarczonej przez producenta.

## **5.12. Montaż uziemienia**

Zgodnie z Dokumentacją Projektową należy wykonać dodatkowe uziemienie dla latarni.

# **6. Kontrola jakości robót**

## **6.1. Zasady wykonania kontroli robót**

Ogólne zasady kontroli jakości robót podano w S 00.00.

Celem kontroli robót jest stwierdzenie osiągnięcia założonej jakości wykonywanych robót. Wykonawca robót ma obowiązek wykonania pełnego zakresu badań na budowie w celu wykazania Inżynierowi zgodności dostarczonych materiałów i realizacji robót z Dokumentacją Projektową oraz wymaganiami ST.

Przed przystąpieniem do badania. Wykonawca powinien powiadomić Inżyniera o rodzaju i terminie badania.

Po wykonaniu badania, Wykonawca przedstawia na piśmie wyniki badań do akceptacji Inżyniera. Wykonawca powiadamia pisemnie Inżyniera o zakończeniu każdej roboty zanikającej, którą może kontynuować dopiero po pisemnej akceptacji odbioru przez Inżyniera i Użytkownika.

## **6.2. Badania przed przystąpieniem do robót**

Przed przystąpieniem do robót. Wykonawca powinien uzyskać od Producentów atesty stosowanych materiałów.

## **6.3. Badania w czasie wykonania robót**

### **6.3.1. Rowy pod kable**

Po wykonaniu rowów pod kable, sprawdzeniu podlegają: zgodność ich tras z dokumentacją geodezyjną, wymiary poprzeczne i głębokość rowów. Odchyłka trasy rowu od wytyczenia geodezyjnego nie powinna przekraczać 0,5m.

### **6.3.2. Wykopy pod fundamenty**

Należy sprawdzić lokalizację i wymiary wykopu. Po ustawieniu fundamentu należy go zasypać gruntem sprawdzając wskaźnik zagęszczenia gruntu, który powinien osiągnąć, co najmniej 0,85. Nadmiar ziemi należy usunąć.

### **6.3.3. Fundamenty**

Program badań powinien obejmować sprawdzenie kształtu i wymiarów, wyglądu zewnętrznego i wytrzymałości.

Parametry te powinny być zgodne z wymogami zawartymi w Dokumentacji Projektowej, wytycznymi producenta.

Ponadto należy sprawdzić dokładność ustawienia w planie i rzędne posadowienia.

## **6.4. Układanie kabli**

### **6.4.1. Kable i sprzęt kablowy**

Sprawdzenie polega na stwierdzeniu ich zgodności z wymaganiami norm lub dokumentów, wg których zostały wykonane, na podstawie atestów, protokołów odbioru albo innych dokumentów.

W czasie wykonywania i po zakończeniu robót kablowych należy przeprowadzić następujące pomiary:

- głębokość zakopania kabla,
- grubość podsypki piaskowej nad i pod kablem,
- odległość folii ochronnej od kabla,
- stopnia zagęszczenia gruntu nad kablem i rozplanowanie nadmiaru gruntu. Pomiary należy wykonywać co 10m budowanej linii kablowej a uzyskane wyniki mogą być uznane za dobre, jeżeli odbiegają od założonych nie więcej niż 10%.

### **6.4.2. Sprawdzenie ciągłości żył**

Sprawdzenie ciągłości żył roboczych i powrotnych oraz zgodność faz należy wykonać przy użyciu przyrządów o napięciu nie przekraczającym 24V. Wynik sprawdzenia należy uznać za dodatni, jeżeli poszczególne żyły nie mają przerw oraz jeśli poszczególne fazy na obu końcach linii są oznaczone identycznie.

### **6.4.3. Pomiar rezystancji izolacji**

Pomiar należy wykonać za pomocą miernika izolacji o napięciu nie mniejszym niż 1,0kV, dokonując odczytu po czasie niezbędnym do ustalenia

się mierzonej wartości. Wynik należy uznać za dodatni, jeżeli rezystancja izolacji wynosi co najmniej  $20M\Omega/km$  dla  $U_n < 1kV$ .

## **6.5. Badania po wykonaniu robót**

W przypadku zadawalających wyników pomiarów i badań wykonanych przed i w czasie wykonywania robót, na wniosek Wykonawcy, Inżynier może wyrazić zgodę na niewykonywanie badań po zakończeniu robót.

## **7. Obmiar robót**

Ogólne wymagania dotyczące obmiaru robót podano w części S 00.00 Wymagania ogólne.

Jednostką obmiarową dla linii kablowej, bednarki i uziemień jest metr (m).

Jednostką obmiarową dla latarni oświetlenia ulicznego jest komplet (kpl).

Jednostką obmiarową dla wykonania robót ziemnych jest metr sześcienny ( $m^3$ ).

Obmiaru robót dokonać w oparciu o dokumentację projektową i ewentualne dodatkowe ustalenia, wynikię w czasie budowy, akceptowane przez Inżyniera.

## **8. Odbiór robót**

### **8.1. Rodzaje odbiorów**

Odbiór sieci rozdzielczej n.n., uziemień oraz rozdzielnic obejmuje:

- odbiór robót zanikających i ulegających zakryciu,
- odbiór wstępny,
- odbiór końcowy.

### **8.2. Odbiór robót zanikających i ulegający zakryciu**

według S 00.00.

### **8.3. Odbiór wstępny**

według S 00.00.

Przy odbiorze robót sprawdzić zgodność z Dokumentacją Projektową.

Wykonawca zobowiązany jest dostarczyć Zamawiającemu następujące dokumenty:

- aktualną Dokumentacją Projektową Powykonawczą,
- geodezyjną Dokumentacją Powykonawczą,
- protokoły z dokonanych pomiarów,
- protokoły odbioru robót zanikających i ulegających zakryciu

### **8.4. Odbiór końcowy**

według S 00.00

## **9. Podstawa płatności**

### **9.1. Ogólne ustalenia dotyczące podstawy płatności**

Ogólne ustalenia dotyczące podstawy płatności podano w S 00.00 Wymagania ogólne.

### **9.2. Cena jednostki obmiarowej**

Płatność należy przyjmować na podstawie obmiaru i oceny jakości wykonanych robót. Cena wykonania robót obejmuje komplet i są to:

- roboty pomiarowe,
- roboty przygotowawcze,
- oznakowanie robót,
- roboty ziemne
- dostawę i montaż latarni oświetlenia ulicznego
- dostawę i ułożenie kabli energetycznych
- podłączenie do istniejącej linii zgodnie z Dokumentacją Projektową i ST,
- wykonanie inwentaryzacji przebiegu kabli pod ziemią,
- wykonanie pomiarów elektrycznych,
- utrzymanie urządzeń do czasu ich odbioru ostatecznego.

## **10. Przepisy związane**

### **10.1. Normy**

1. PN-E-01002:1997 Słownik terminologiczny elektryki. Kable i przewody.
2. PN-76/E-05125 Elektroenergetyczne i sygnalizacyjne linie kablowe. Projektowanie i budowa.
3. Norma N SEP-E-004 „Elektroenergetyczne i sygnalizacyjne linie kablowe. Projektowanie i budowa.”
4. PN-90/E-06401/01 Elektroenergetyczne i sygnalizacyjne linie kablowe. Osprzęt do kabli o napięciu znamionowym nie przekraczającym 30kV.
5. PN-90/E-06401/02, 04, 05 Elektroenergetyczne i sygnalizacyjne linie kablowe. Osprzęt do kabli o napięciu znamionowym nie przekraczającym 30kV. Połączenia i zakończenia żył, mufy kablowe, głowice wewnętrzne na napięcie poniżej 0.6/1 kV.
6. PN-76/E-90301 Kable elektroenergetyczne i sygnalizacyjne o izolacji z tworzyw termoplastycznych i powłoce polwinitowej. Ogólne wymagania i badania.
7. PN-E-04700:1998 Urządzenia i układy elektryczne w obiektach elektroenergetycznych - Wytyczne przeprowadzania po montażowych badań odbiorczych
8. PN-IEC 60364-4- arkuś 41, 42, 43, 45, 47, 473, 54 Instalacje elektryczne w obiektach budowlanych - Ochrona dla zapewnienia bezpieczeństwa - Ochrona przeciwporażeniowa, przed skutkami oddziaływania cieplnego, przed prądem przetężeniowym, przed obniżeniem napięcia, środki ochrony przed porażeniem prądem elektrycznym, środki ochrony przed prądem przetężeniowym, Dobór i montaż wyposażenia elektrycznego - Uziemienia i przewody ochronne

9. PN-90/E-05023 Oznaczenia identyfikacyjne przewodów elektrycznych barwami lub cyframi
10. PN-88/E-08501 Urządzenia elektryczne - Tablice i znaki bezpieczeństwa
11. PN-92/E-08106 Stopnie ochrony zapewniane przez obudowy (Kod IP)
12. PN-68/B-06050 Geotechnika - Roboty ziemne - wymagania ogólna
13. PN-EN 60439-5:2002 Rozdzielnice i sterownice niskonapięciowe - Część 5: Wymagania szczegółowe dotyczące zestawów napowietrznych przeznaczonych do instalowania w miejscach ogólnie dostępnych - Kablowe rozdzielnice szafowe (CDCs) do rozdziału energii w sieciach

## **10.2. Zarządzenia i przepisy**

1. Przepisy budowy urządzeń elektrycznych. PBUE wyd. 1980 r
2. Rozporządzenie Ministra Budownictwa i Przemysłu Materiałów Budowlanych w sprawie bezpieczeństwa i higieny pracy przy wykonywaniu robót budowlano-montażowych i rozbiórkowych. Dz. Ustaw nr 13 z dn. 10.04.1972 r.
3. Ustawa o drogach publicznych z dn. 21.03.1985 r. Dz. Ustaw nr 14 z dn. 15.04.1985 r.
4. Ustawa Prawo Budowlane z dn. 07.07.1994 r. Dz. Ustaw nr 89 z dn. 25.08.1994 r. z uzupełnieniami
5. Dz. Ustaw 93.55.250 USTAWA z dn. 03.04.1993 „O badaniach i certyfikacji”
6. Dz.U.01.138.1555 ROZPORZĄDZENIE MINISTRA INFRASTRUKTURY z dnia 19 listopada 2001 r. w sprawie dziennika budowy, montażu i rozbiórki oraz tablicy informacyjnej.
7. Dz.U.00.5.53 ROZPORZĄDZENIE RADY MINISTRÓW z dnia 9 listopada 1999 r. sprawie wykazu wyrobów wyprodukowanych w Polsce, a także wyrobów importowanych do Polski po raz pierwszy, mogących stwarzać zagrożenie albo służących ochronie lub ratowaniu życia, zdrowia lub środowiska, podlegających obowiązkowi certyfikacji na znak bezpieczeństwa i oznaczania tym znakiem, oraz wyrobów podlegających obowiązkowi wystawiania przez producenta deklaracji zgodności.

**SZCZEGÓŁOWA SPECYFIKACJA TECHNICZNA**  
**D-08.01.02**  
**KRAWEŻNIKI KAMIENNE**

## 1. WSTĘP

Roboty ujęte w niniejszej SST zgodne są z wspólnym słownikiem zamówień (CPV).

**KOD CPV 45233000-9** Roboty w zakresie konstruowania, fundamentowania oraz wykonywania autostrad i dróg.

### 1.1. Przedmiot SST

Przedmiotem niniejszej specyfikacji technicznej (SST) są wymagania dotyczące wykonania i odbioru robót związanych z ustawieniem krawężników kamiennych w ramach **budowa ulicy Jaśminowej w Ostrołęce**.

### 1.2. Zakres stosowania SST

Zakres stosowania niniejszej SST jest zgodny z ustaleniami zawartymi w SST D-00.00.00 "Wymagania ogólne" pkt. 1.2.

### 1.3. Zakres robót objętych SST

Ustalenia zawarte w niniejszej specyfikacji dotyczą zasad prowadzenia robót związanych z ustawieniem krawężników kamiennych o wym. 15x30cm na ławach betonowych w ramach prac opisanych w p.pkt. 1.1.

### 1.4. Określenia podstawowe

**1.4.1.** Krawężniki kamienne - belki kamienne ograniczające chodniki dla pieszych, pasy dzielące, wyspy kierujące oraz nawierzchnie drogowe.

**1.4.2.** Pozostałe określenia podstawowe są zgodne z obowiązującymi, odpowiednimi polskimi normami i z definicjami podanymi w SST D-M-00.00.00 „Wymagania ogólne” pkt 1.4.

### 1.5. Ogólne wymagania dotyczące robót

Ogólne wymagania dotyczące robót podano w SST D-M-00.00.00 „Wymagania ogólne” pkt 1.5.

## 2. MATERIAŁY

### 2.1. Ogólne wymagania dotyczące materiałów

Ogólne wymagania dotyczące materiałów, ich pozyskiwania i składowania, podano w SST D-M-00.00.00 „Wymagania ogólne” pkt 2.

### 2.2. Stosowane materiały

Materiałami stosowanymi do wykonania krawężników kamiennych są:

- krawężniki odpowiadające wymaganiom BN-66/6775-01 [9],
- piasek na podsypkę,
- cement do podsypki cementowo-piaskowej i zaprawy,
- woda,

oraz materiały do wykonania odpowiedniego rodzaju ław pod ustawienie krawężników, zgodnie z SST D-08.01.01 „Krawężniki betonowe”.

### 2.3. Krawężniki kamienne - klasyfikacja

#### 2.3.1. Typy

Uliczne.

#### 2.3.2. Rodzaje

W zależności od kształtu przekroju poprzecznego, względnie od faktury obróbki powierzchni widocznych, zaprojektowano krawężnik typu A.

#### 2.3.3. Wielkości

Wielkość krawężnika  $h=30\text{cm}$ ,  $s=15\text{cm}$ .

### 2.3.4. Klasy

Klasa krawężnika I.

## 2.4. Krawężniki kamienne - wymagania techniczne

### 2.4.1. Cechy fizyczne i wytrzymałościowe

Materiałem do wyrobu krawężników są bloki kamienne ze skał magmowych, osadowych lub metamorficznych, klasy I i II wg BN-62/6716-04 [8] o cechach fizycznych i wytrzymałościowych określonych w tablicy 1.

Tablica 1. Cechy fizyczne i wytrzymałościowe krawężników kamiennych

Lp.	Cechy fizyczne i wytrzymałościowe	Klasa
		I
1	Wytrzymałość na ściskanie w stanie powietrzno-suchym, w $\text{kG/cm}^2$ , co najmniej	1200
2	Ścieralność na tarczy Boehmego, w cm, nie więcej niż	0,25
3	Wytrzymałość na uderzenia, ilość uderzeń, nie mniej niż	13
4	Nasiąkliwość wodą, w %, nie więcej niż	0,5
5	Odporność na zamrażanie, w cyklach	nie bada się

### 2.4.2. Kształt i wymiary

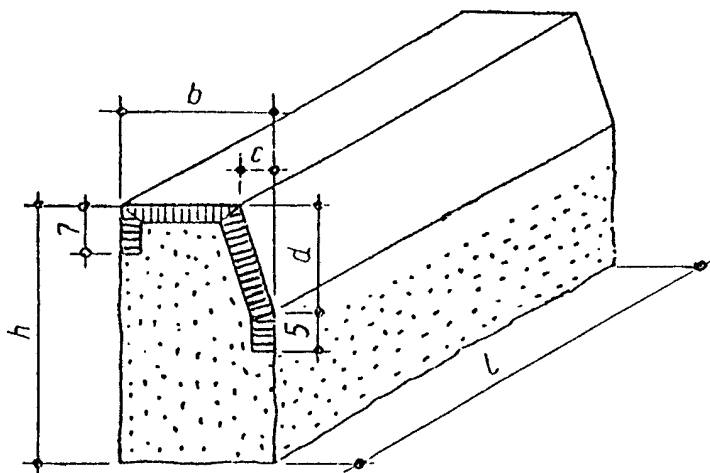



Wymiar (w cm)	Rodzaj	Dopuszczalne odchyłki, cm
	A	
h	30	± 2
b	15	± 0,3
c	3	± 0,3
d	12	dla A: ± 0,2      dla B: ± 2,0
l	50	-

### 2.4.3. Wygląd zewnętrzny

W ocenie wyglądu zewnętrznego krawężników kamiennych należy brać pod uwagę ustalenia normy BN-66/6775-01 [9].

### 2.5. Dopuszczalne wady i uszkodzenia

Dopuszczalne wady i uszkodzenia dla wszystkich typów krawężników kamiennych podaje tablica 5.

Tablica 5. Dopuszczalne wady i uszkodzenia

Rodzaj uszkodzeń	Typy krawężników	
	Uliczne	
skrzywienie (wichrowa- tość powierz- chni)	licowych	0,3 cm
	bocznych	nie sprawdza się
	spodu	nie sprawdza się
wady obróbki powierzchni (wgłębienia i wypukłości)	licowych	dopuszcza się na długości 1 m danej powierzch- ni jedno wgłębienie wielkości do 5 cm <sup>2</sup> , nie głębsze niż 0,5 cm, nie wynikające z techniki wy- konania faktury
	bocznych	wgłębienie do 1,5 cm dopuszcza się bez ograni- czeń. Wypukłość poza lico pasa obrobionego na powierzchni przedniej (od strony jezdni) niedo- puszczalne. Na powierzchni tylnej (od strony chodnika) dopuszcza się wypukłości poza lico pasa obrobionego do 3 cm
	stykowych	w obrębie pasa dłutowanego wgłębienia niedo- puszczalne, pozostała część powierzchni nie podlega sprawdzeniu
	spodu	nie sprawdza się
szczyrby i usz- kodzenia kra- wędzi i naroży	ilość w prze- liczeniu na 1 m	3
	długość	0,5 cm
	głębokość	0,3 cm
odchyłki od kąta prostego		0,2 cm na długości powierzchni

### 2.6. Przechowywanie krawężników

Krawężniki mogą być przechowywane na składowiskach otwartych, posegregowane wg typów, rodzajów, odmian i wielkości.

Krawężniki uliczne, mostowe i drogowe typu „A” należy układać na powierzchniach spodu, w szeregu na podkładkach drewnianych.

Dopuszcza się składowanie krawężników prostych w kilku warstwach, przy zastosowaniu drewnianych podkładek pomiędzy poszczególnymi warstwami, przy czym suma wysokości warstw nie powinna przekraczać 1,2 m.

## **2.7. Materiały na podsypkę i do zapraw**

### **2.7.1. Piasek**

Piasek na podsypkę cementowo-piaskową powinien odpowiadać wymaganiom PN-B-06712 [4], a do zaprawy cementowo-piaskowej PN-B-06711 [3].

### **2.7.2. Cement**

Cement stosowany do zaprawy cementowej i do podsypki cementowo-piaskowej powinien być cementem portlandzkim klasy nie niższej niż „32,5” odpowiadający wymaganiom PN-B-19701 [6].

### **2.7.3. Woda**

Woda powinna być odmiany „1” i odpowiadać wymaganiom PN-B-32250 [7].

## **2.8. Materiały na ławy i masa zalewowa**

Do wykonania ław pod krawężniki należy stosować beton klasy B15, wg PN-B-06250.

Masa zalewowa, do wypełnienia szczelin dylatacyjnych na gorąco, powinna odpowiadać wymaganiom BN-74/6771-04 lub aprobaty technicznej.

## **3. SPRZĘT**

### **3.1. Ogólne wymagania dotyczące sprzętu**

Ogólne wymagania dotyczące sprzętu podano w SST D-M-00.00.00 „Wymagania ogólne” pkt 3.

### **3.2. Sprzęt do ustawiania krawężników**

Roboty wykonuje się ręcznie przy zastosowaniu:

- betoniarek do wytwarzania zapraw oraz przygotowania podsypki cementowo-piaskowej,
- wibratorów płytowych do zagęszczania podsypki.

## **4. TRANSPORT**

### **4.1. Ogólne wymagania dotyczące transportu**

Ogólne wymagania dotyczące transportu podano w SST D-M-00.00.00 „Wymagania ogólne” pkt 4.

### **4.2. Transport krawężników**

Krawężniki kamienne mogą być przewożone dowolnymi środkami transportowymi.

Krawężniki należy układać na podkładach drewnianych, rzędami, długością w kierunku jazdy środka transportowego.

Krawężnik uliczny i mostowy oraz krawężnik drogowy rodzaju „A” może być przewożony tylko w jednej warstwie.

W celu zabezpieczenia powierzchni obrobionych przed bezpośrednim stykiem, należy je do transportu zabezpieczyć przekładkami splecionymi ze słomy lub wełny drzewnej, przy czym grubość tych przekładek nie powinna być mniejsza niż 5 cm.

### **4.3. Transport pozostałych materiałów**

Transport cementu powinien się odbywać w warunkach zgodnych z BN-88/6731-08.

Kruszywa można przewozić dowolnym środkiem transportu, w warunkach zabezpieczających je przed zanieczyszczeniem i zmieszaniem z innymi materiałami. Podczas transportu kruszywa powinny być zabezpieczone przed wysypaniem, a kruszywo drobne - przed rozpyleniem.

Masę zalewową należy pakować w bębny blaszane lub beczki drewniane. Transport powinien odbywać się w warunkach zabezpieczających przed uszkodzeniem bębnow i beczek.

## **5. WYKONANIE ROBÓT**

### **5.1. Ogólne zasady wykonania robót**

Ogólne zasady wykonania robót podano w SST D-M-00.00.00 „Wymagania ogólne” pkt 5.

## 5.2. Wykonanie koryta pod ławy

Koryto pod ławy należy wykonywać zgodnie z PN-B-06050 [2].

Wymiary wykopu powinny odpowiadać wymiarom ławy w planie z uwzględnieniem w szerokości dna wykopu konstrukcji szalunku.

Wskaźnik zagęszczenia dna wykonanego koryta pod ławę powinien wynosić co najmniej 1,00 według normalnej metody Proctora.

## 5.3. Wykonanie ław

Wykonanie ław powinno być zgodne z BN-64/8845-02.

Ławy betonowe z oporem należy wykonywać się w szalowaniu. Beton rozścielony w szalowaniu powinien być wyrównywany warstwami. Betonowanie ław należy wykonywać zgodnie z wymaganiami PN-B-06251, przy czym należy stosować co 50 m szczeliny dylatacyjne wypełnione bitumiczną masą zalewową.

## 5.4. Ustawienie krawężników kamiennych

Światło (odległość górnej powierzchni krawężnika od jezdni) powinno być zgodne z ustaleniami dokumentacji projektowej.

Zewnętrzna ściana krawężnika od strony chodnika, zieleni, opasek, powinna być po ustawieniu krawężnika wzmocniona oporem z betonu cem. B-15 i obsypana piaskiem, żwirem, tłuczniem lub miejscowym gruntem przepuszczalnym, starannie ubitym.

Ustawienie krawężników powinno być zgodne z BN-64/8845-02 .

Ustawianie krawężników na ławie betonowej wykonuje się na podsypce cementowo – piaskowej 1:4 o grubości 5 cm po zagęszczeniu.

Spoiny krawężników nie powinny przekraczać szerokości 1 cm.

## 6. KONTROLA JAKOŚCI ROBÓT

### 6.1. Ogólne zasady kontroli jakości robót

Ogólne zasady kontroli jakości robót podano w SST D-M-00.00.00 „Wymagania ogólne” pkt 6.

### 6.2. Badania przed przystąpieniem do robót

#### 6.2.1. Badania krawężników

Przed przystąpieniem do robót Wykonawca powinien wykonać badania materiałów przeznaczonych do ustawienia krawężników kamiennych i przedstawić wyniki tych badań Inspektorowi nadzoru do akceptacji.

#### 6.2.1. Badania krawężników

Badania krawężników kamiennych obejmują:

- sprawdzenie cech zewnętrznych,
- badania laboratoryjne.

Sprawdzenie cech zewnętrznych obejmuje:

- sprawdzenie kształtu, wymiarów i wyglądu zewnętrznego,
- sprawdzenie wad i uszkodzeń.

Badanie laboratoryjne obejmuje:

- badanie nasiąkliwości wodą,
- badanie odporności na zamrażanie,
- badanie wytrzymałości na ściskanie,
- badanie ścieralności na tarczy Boehmego,
- badanie wytrzymałości na uderzenie.

Sprawdzenie cech zewnętrznych należy przeprowadzać przy każdorazowym odbiorze partii krawężników. Badanie laboratoryjne należy przeprowadzać na polecenie Inspektora nadzoru na próbkach materiału kamiennego, z którego wykonano krawężniki, a w przypadkach spornych - na próbkach wyciętych z zakwestionowanych krawężników, zgodnie z wymaganiami tablicy 1.

W skład partii przeznaczonej do badań powinny wchodzić krawężniki jednakowego typu, klasy, rodzaju, odmiany i wielkości. Wielkość partii nie powinna przekraczać 400 sztuk.

W przypadku przedstawienia większej ilości krawężników, należy dostawę podzielić na partie składające się co najwyżej z 400 sztuk.

Pobieranie próbek materiału kamiennego należy przeprowadzać wg PN-B-06720 [5].

Sprawdzenie kształtu i wymiarów należy przeprowadzać poprzez oględziny zewnętrzne zgodnie z wymaganiami tablicy 2, 3 lub 4 oraz pomiar przy pomocy linii z podziałką milimetrową z dokładnością do 0,1 cm.

Sprawdzenie równości powierzchni obrobionych przeprowadza się przy pomocy linii metalowej, ustawionej wzdłuż krawędzi i po przekątnych sprawdzanej powierzchni oraz pomiar odchyleń z dokładnością do 0,1 cm, zgodnie z wymaganiami tablicy 2,3 lub 4.

Sprawdzenie krawędzi prostych przeprowadza się przy pomocy linii metalowej.

Sprawdzenie szczyb i uszkodzeń przeprowadza się poprzez oględziny zewnętrzne, policzenie ilości szczyb i uszkodzeń oraz pomiar ich wielkości z dokładnością do 0,1 cm, zgodnie z wymaganiami tablicy 5.

Sprawdzenie faktury powierzchni przeprowadza się wizualnie przez porównanie z wzorem.

Ocenę wyników sprawdzenia cech zewnętrznych oraz ocenę wyników badań laboratoryjnych należy przeprowadzić wg BN-66/6775-01 [9].

### 6.2.2. Badania pozostałych materiałów

Badania pozostałych materiałów stosowanych przy ustawieniu krawężników kamiennych powinny obejmować wszystkie właściwości, które zostały określone w normach podanych dla odpowiednich materiałów wg pkt 2.

### 6.3. Badania w czasie robót

Sprawdzenie koryta pod ławę

Należy sprawdzać wymiary koryta oraz zagęszczenie podłoża na dnie wykopu.

Tolerancja dla szerokości wykopu wynosi  $\pm 2$  cm. Zagęszczenie podłoża powinno być zgodne z pkt 5.2.

Sprawdzenie ław

Przy wykonywaniu ław badaniu podlegają:

- Zgodność profilu podłużnego górnej powierzchni ław z dokumentacją projektową.  
Profil podłużny górnej powierzchni ławy powinien być zgodny z projektowaną niweletą. Dopuszczalne odchylenia mogą wynosić  $\pm 1$  cm na każde 100 m ławy.
- Wymiary ław  
Wymiary ław należy sprawdzić w dwóch dowolnie wybranych punktach na każde 100 m ławy. Tolerancje wymiarów wynoszą:
  - dla wysokości  $\pm 10\%$  wysokości projektowanej,
  - dla szerokości  $\pm 10\%$  szerokości projektowanej.
- Równość górnej powierzchni ław.  
Równość górnej powierzchni ławy sprawdza się przez przyłożenie w dwóch punktach na każde 100 m ławy, trzymetrowej łaty.  
Prześwit pomiędzy górną powierzchnią ławy i przyłożoną łatą nie może przekraczać 1 cm.
- Zagęszczenie ław  
Zagęszczenie ław bada się w dwóch przekrojach na każde 100 m
- Odchylenie linii ław od projektowanego kierunku  
Dopuszczalne odchylenie linii ław od projektowanego kierunku nie może przekraczać  $\pm 2$  cm na każde 100 m wykonanej ławy.

Sprawdzenie ustawienia krawężników

Przy ustawianiu krawężników należy sprawdzać:

- a) dopuszczalne odchylenia linii krawężników w poziomie od linii projektowanej, które wynosi  $\pm 1$  cm na każde 100 m ustawionego krawężnika,
- b) dopuszczalne odchylenie niwelety górnej płaszczyzny krawężnika od niwelety projektowanej, które wynosi  $\pm 1$  cm na każde 100 m ustawionego krawężnika,
- c) równość górnej powierzchni krawężników, sprawdzane przez przyłożenie w dwóch punktach na każde 100 m krawężnika, trzymetrowej łaty, przy czym prześwit pomiędzy górną powierzchnią krawężnika i przyłożoną łatą nie może przekraczać 1 cm,
- d) dokładność wypełnienia spoin bada się co 10 metrów. Spoiny muszą być wypełnione całkowicie na pełną głębokość.

## 7. OBMIAR ROBÓT

### 7.1. Ogólne zasady obmiaru robót

Ogólne zasady obmiaru robót podano w SST D-M-00.00.00 „Wymagania ogólne” pkt 7.

### 7.2. Jednostka obmiarowa

Jednostką obmiarową jest m (metr) wykonanego krawężnika kamiennego.

## 8. ODBIÓR ROBÓT

### 8.1. Ogólne zasady odbioru robót

Ogólne zasady odbioru robót podano w SST D-M-00.00.00 „Wymagania ogólne” pkt 8.

Roboty uznaje się za wykonane zgodnie z dokumentacją projektową, SST i wymaganiami Inspektora nadzoru, jeżeli wszystkie pomiary i badania z zachowaniem tolerancji wg pkt 6 dały wyniki pozytywne.

### 8.2. Odbiór robót zanikających i ulegających zakryciu

Odbiorowi robót zanikających i ulegających zakryciu podlegają:

- wykonanie koryta pod ławę,
- wykonanie ławy,
- wykonanie podsypki.

## 9. PODSTAWA PŁATNOŚCI

### 9.1. Ogólne ustalenia dotyczące podstawy płatności

Ogólne ustalenia dotyczące podstawy płatności podano w SST D-M-00.00.00 „Wymagania ogólne” pkt 9.

### 9.2. Cena jednostki obmiarowej

Cena wykonania 1 m krawężnika kamiennego obejmuje:

- prace pomiarowe i roboty przygotowawcze,
- dostarczenie materiałów na miejsce wbudowania,
- wykonanie wykopu pod ławę,
- wykonanie warstwy z kruszywa naturalnego,
- ew, wykonanie szalunku,
- wykonanie ławy,
- ustawienie krawężników na podsypce,
- wypełnienie spoin,
- zasypanie zewnętrznej ściany krawężnika gruntem i ubicie,
- przeprowadzenie badań i pomiarów wymaganych w specyfikacji technicznej.

## 10. PRZEPISY ZWIĄZANE

### Normy

1.	PN-B-01080	Kamień dla budownictwa i drogownictwa. Klasyfikacja i zastosowanie
2.	PN-B-06050	Roboty ziemne budowlane
3.	PN-B-06711	Kruszywa mineralne. Piasek do zapraw budowlanych
4.	PN-B-06712	Kruszywa mineralne do betonu zwykłego
5.	PN-B-06720	Pobieranie próbek materiałów kamiennych
6.	PN-B-19701	Cement. Cement powszechnego użytku. Skład, wymagania i ocena zgodności
7.	PN-B-32250	Materiały budowlane. Woda do betonów i zapraw
8.	BN-62/6716-04	Kamień dla budownictwa i drogownictwa. Bloki surowe
9.	BN-66/6775-01	Elementy kamienne. Krawężniki uliczne, mostowe i drogowe.

**SZCZEGÓŁOWA SPECYFIKACJA TECHNICZNA**  
**D.08.03.01.**  
**OBRZEŻA BETONOWE**

## **1. WSTĘP**

Roboty ujęte w niniejszej SST zgodnie są z wspólnym słownikiem zamówień (CPV).  
**KOD CPV 45233000-9** Roboty w zakresie konstruowania, fundamentowania oraz wykonywania autostrad i dróg.

### **1.1. Przedmiot SST**

Przedmiotem niniejszej specyfikacji technicznej (SST) są wymagania dotyczące wykonania i odbioru robót związanych z ustawieniem betonowych obrzeży chodnikowych w ramach **budowa ulicy Jaśminowej w Ostrołęce**.

### **1.2. Zakres stosowania SST**

Zakres stosowania niniejszej specyfikacji SST jest zgodny z ustaleniami zawartymi w SST D – 00.00.00. „Wymagania ogólne” pkt. 1.2.

### **1.3. Zakres robót objętych SST**

Ustalenia zawarte w niniejszej specyfikacji dotyczą zasad prowadzenia robót związanych z ustawieniem betonowego obrzeża chodnikowego o wymiarach 8x30cm na ławie z bet. cem. B-15.

### **1.4. Określenia podstawowe**

**1.4.1.** Obrzeża chodnikowe - prefabrykowane belki betonowe rozgraniczające jednostronnie lub dwustronnie ciągi komunikacyjne od terenów nie przeznaczonych do komunikacji.

**1.4.2.** Pozostałe określenia podstawowe są zgodne z obowiązującymi, odpowiednimi polskimi normami i definicjami podanymi w SST D-M-00.00.00 „Wymagania ogólne” pkt 1.4.

### **1.5. Ogólne wymagania dotyczące robót**

Ogólne wymagania dotyczące robót podano w SST D-M-00.00.00 „Wymagania ogólne” pkt 1.5.

## **2. MATERIAŁY**

### **2.1. Ogólne wymagania dotyczące materiałów**

Ogólne wymagania dotyczące materiałów, ich pozyskiwania i składowania podano w SST D-M-00.00.00 „Wymagania ogólne” pkt 2.

### **2.2. Stosowane materiały**

Materiałami stosowanymi są:

- obrzeża odpowiadające wymaganiom BN-80/6775-04/04 [9] i BN-80/6775-03/01 [8],
- żwir lub piasek do wykonania ław,
- cement wg PN-B-19701 [7],
- piasek do zapraw wg PN-B-06711 [3].

### **2.3. Betonowe obrzeża chodnikowe przyjęte do projektu**

- obrzeże wysokie - Ow,
- gatunek 1 – G1.

Przy wykonywaniu prac należy użyć obrzeży typu:

- Ow 8x30x100cm Gat.1 (Ow-I/8/30/75 BN- 80/6775 –03/04).

### **2.4. Betonowe obrzeża chodnikowe - wymagania techniczne**

#### **2.4.1. Wymiary betonowych obrzeży chodnikowych**

Kształt obrzeży betonowych przedstawiono na rysunku 1, a wymiary podano w tablicy 1.

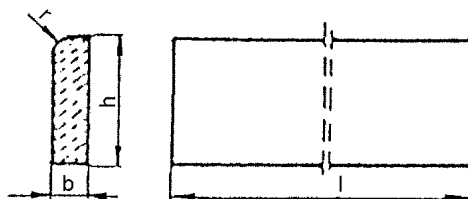

Rysunek 1. Kształt betonowego obrzeża chodnikowego

Tablica 1. Wymiary obrzeży

Rodzaj obrzeża	Wymiary obrzeży, cm			
	l	b	h	r
Ow	100	8	30	3

#### 2.4.2. Dopuszczalne odchyłki wymiarów obrzeży

Dopuszczalne odchyłki wymiarów obrzeży podano w tablicy 2.

Tablica 2. Dopuszczalne odchyłki wymiarów obrzeży

Rodzaj wymiaru	Dopuszczalna odchyłka, m
	Gatunek 1
l	± 8
b, h	± 3

#### 2.4.3. Dopuszczalne wady i uszkodzenia obrzeży

Powierzchnie obrzeży powinny być bez rys, pęknięć i ubytków betonu, o fakturze z formy lub zatartej. Krawędzie elementów powinny być równe i proste.

Dopuszczalne wady oraz uszkodzenia powierzchni i krawędzi elementów nie powinny przekraczać wartości podanych w tablicy 3.

Tablica 3. Dopuszczalne wady i uszkodzenia obrzeży

Rodzaj wad i uszkodzeń		Dopuszczalna wielkość wad i uszkodzeń
		Gatunek 1
Wklęsłość lub wypukłość powierzchni i krawędzi w mm		2
Szczurby i uszkodzenia krawędzi i naroży	ograniczających powierzchnie górne (ścieralne)	niedopuszczalne
	ograniczających pozostałe powierzchnie:	
	liczba, max	2
	długość, mm, max	20
	głębokość, mm, max	6

#### **2.4.4. Składowanie**

Betonowe obrzeża chodnikowe mogą być przechowywane na składowiskach otwartych, posegregowane według rodzajów i gatunków.

Betonowe obrzeża chodnikowe należy układać z zastosowaniem podkładek i przekładek drewnianych o wymiarach co najmniej: grubość 2,5 cm, szerokość 5 cm, długość minimum 5 cm większa niż szerokość obrzeża.

#### **2.4.5. Beton i jego składniki**

Do produkcji obrzeży należy stosować beton według PN-B-06250 [2], klasy B 30.

#### **2.5. Materiały na ławę i do zaprawy**

Ławy wykonać z bet. cem. B-15.

### **3. SPRZĘT**

#### **3.1. Ogólne wymagania dotyczące sprzętu**

Ogólne wymagania dotyczące sprzętu podano w SST D-M-00.00.00 „Wymagania ogólne” pkt 3.

#### **3.2. Sprzęt do ustawiania obrzeży**

Roboty wykonuje się ręcznie przy zastosowaniu drobnego sprzętu pomocniczego.

### **4. TRANSPORT**

#### **4.1. Ogólne wymagania dotyczące transportu**

Ogólne wymagania dotyczące transportu podano w SST D-M-00.00.00 „Wymagania ogólne” pkt 4.

#### **4.2. Transport obrzeży betonowych**

Betonowe obrzeża chodnikowe mogą być przewożone dowolnymi środkami transportu po osiągnięciu przez beton wytrzymałości minimum 0,7 wytrzymałości projektowanej.

Obrzeża powinny być zabezpieczone przed przemieszczeniem się i uszkodzeniami w czasie transportu.

#### **4.3. Transport pozostałych materiałów**

Transport pozostałych materiałów podano w SST D-08.01.01 „Krawężniki betonowe”.

### **5. WYKONANIE ROBÓT**

#### **5.1. Ogólne zasady wykonania robót**

Ogólne zasady wykonania robót podano w SST D-M-00.00.00 „Wymagania ogólne” pkt 5.

#### **5.2. Wykonanie koryta**

Koryto pod podsypkę lub ławę należy wykonywać zgodnie z PN-B-06050 [1].

Wymiary wykopu powinny odpowiadać wymiarom ławy w planie z uwzględnieniem szerokości dna wykopu ew. konstrukcji szalunku.

#### **5.3. Podłoże lub podsypka (ława)**

Podłoże pod ustawienie obrzeża stanowi ława z bet. cem. Ławę wykonuje się w korycie lub deskowaniach wraz z zagęszczeniem.

#### **5.4. Ustawienie betonowych obrzeży chodnikowych**

Betonowe obrzeża chodnikowe należy ustawiać na wykonanym podłożu w miejscu i ze światłem (odległością górnej powierzchni obrzeża od ciągu komunikacyjnego) zgodnym z ustaleniami dokumentacji projektowej.

Zewnętrzna ściana obrzeża powinna być obsypana piaskiem, żwirem, starannie ubitym o  $I_s = 0,97$ .



## 6. KONTROLA JAKOŚCI ROBÓT

### 6.1. Ogólne zasady kontroli jakości robót

Ogólne zasady kontroli jakości robót podano w SST D-M-00.00.00 „Wymagania ogólne” pkt 6.

### 6.2. Badania przed przystąpieniem do robót

Przed przystąpieniem do robót Wykonawca powinien wykonać badania materiałów przeznaczonych do ustawienia betonowych obrzeży chodnikowych i przedstawić wyniki tych badań Inspektorowi nadzoru do akceptacji.

Sprawdzenie wyglądu zewnętrznego należy przeprowadzić na podstawie oględzin elementu przez pomiar i policzenie uszkodzeń występujących na powierzchniach i krawędziach elementu, zgodnie z wymaganiami tablicy 3. Pomiary długości i głębokości uszkodzeń należy wykonać za pomocą przymiaru stalowego lub suwmiarki z dokładnością do 1 mm, zgodnie z ustaleniami PN-B-10021 [4].

Sprawdzenie kształtu i wymiarów elementów należy przeprowadzić z dokładnością do 1 mm przy użyciu suwmiarki oraz przymiaru stalowego lub taśmy, zgodnie z wymaganiami tablicy 1 i 2. Sprawdzenie kątów prostych w narożach elementów wykonuje się przez przyłożenie kątownika do badanego naroża i zmierzenia odchyłek z dokładnością do 1 mm.

Badania pozostałych materiałów powinny obejmować wszystkie właściwości określone w normach podanych dla odpowiednich materiałów wymienionych w pkt 2.

### 6.3. Badania w czasie robót

W czasie robót należy sprawdzać wykonanie:

- a) koryta pod podsypkę (ławę),
- b) ew.koryta pod ławę betonową,
- c) podłoża z rodzimego gruntu piaszczystego lub podsypki (ławy) ze żwiru lub piasku,
- d) ustawienia betonowego obrzeża chodnikowego, przy dopuszczalnych odchyleniach:
  - linii obrzeża w planie, które może wynosić  $\pm 2$  cm na każde 100 m długości obrzeża,
  - niwelety górnej płaszczyzny obrzeża , które może wynosić  $\pm 1$  cm na każde 100 m długości obrzeża,
  - wypełnienia spoin, sprawdzane co 10 metrów, które powinno wykazywać całkowite wypełnienie badanej spoiny na pełną głębokość.

## 7. OBMIAR ROBÓT

### 7.1. Ogólne zasady obmiaru robót

Ogólne zasady obmiaru robót podano w SST D-M-00.00.00 „Wymagania ogólne” pkt 7.

### 7.2. Jednostka obmiarowa

Jednostką obmiarową jest 1mb (metr bieżący) ustawionego betonowego obrzeża chodnikowego.

## 8. ODBIÓR ROBÓT

### 8.1. Ogólne zasady odbioru robót

Ogólne zasady odbioru robót podano w SST D-M-00.00.00 „Wymagania ogólne” pkt 8.

Roboty uznaje się za wykonane zgodnie z dokumentacją projektową, SST i wymaganiami Inspektora nadzoru, jeżeli wszystkie pomiary i badania z zachowaniem tolerancji wg pkt 6 dały wyniki pozytywne.

### 8.2. Odbiór robót zanikających i ulegających zakryciu

Odbiorowi robót zanikających i ulegających zakryciu podlegają:

- wykonane koryto.

## 9. PODSTAWA PŁATNOŚCI

### 9.1. Ogólne ustalenia dotyczące podstawy płatności

Ogólne ustalenia dotyczące podstawy płatności podano w SST D-M-00.00.00 „Wymagania ogólne” pkt 9.

### 9.2. Cena jednostki obmiarowej

Cena wykonania 1 m betonowego obrzeża chodnikowego obejmuje:

- prace pomiarowe i roboty przygotowawcze,
- dostarczenie materiałów,
- wykonanie koryta,
- wykonanie ławy lub podsypki
- ustawienie obrzeża,
- wypełnienie spoin,
- obsypanie zewnętrznej ściany obrzeża i zagęszczenie,
- wykonanie badań i pomiarów wymaganych w specyfikacji technicznej.

## 10. PRZEPISY ZWIĄZANE

### Normy

- |    |                  |  |
|----|------------------|--|
| 1. | PN-B-06050       | Roboty ziemne budowlane  |
| 2. | PN-B-06250       | Beton zwykły   |
| 3. | PN-B-06711       | Kruszywo mineralne. Piasek do betonów i zapraw   |
| 4. | PN-B-10021       | Prefabrykaty budowlane z betonu. Metody pomiaru cech geometrycznych  |
| 5. | PN-B-11111       | Kruszywo mineralne. Kruszywa naturalne do nawierzchni drogowych. Żwir i mieszanka  |
| 6. | PN-B-11113       | Kruszywo mineralne. Kruszywa naturalne do nawierzchni drogowych. Piasek  |
| 7. | PN-B-19701       | Cement. Cement powszechnego użytku. Skład, wymagania i ocena zgodności   |
| 8. | BN-80/6775-03/01 | Prefabrykaty budowlane z betonu. Elementy nawierzchni dróg, ulic, parkingów i torowisk tramwajowych. Wspólne wymagania i badania |
| 9. | BN-80/6775-03/04 | Prefabrykaty budowlane z betonu. Elementy nawierzchni dróg, ulic, parkingów i torowisk tramwajowych. Krawężniki i obrzeża.       |